

Reservdelskatalog

för

ALBIN marinmotor

BÅTSMAN typ AL-23

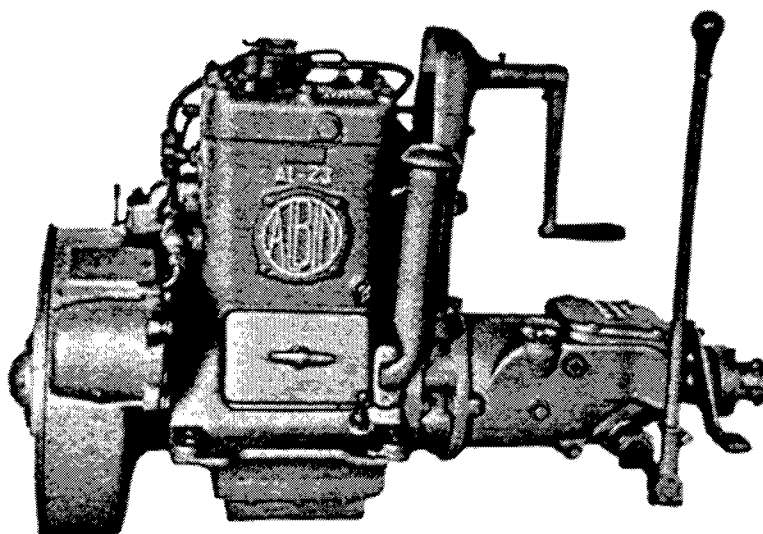

FORS MARIN

HÄLLEFLUNDREGATAN 16

426 58 V.FRÖLUNDA

tel +46 (0)31 299618

fax +46 (0)31 293814

email

info@forsmarin.se

email

info@albinmotor.com

internet

<http://www.forsmarin.se>

internet

<http://www.albinmotor.com>

Reservdelskatalog

för

ALBIN marinmotor

BÅTSMAN typ AL-23

TEKNISKA DATA

Antal cylindrar	2
Arbetsätt	4-takt
Cylinderdiameter	90 mm
Slaglängd	110 mm
Cylindervolym	1,40 liter
Effekt: 10—15 hk vid 1000—1500 r/m	

ANVISNINGAR

för beställning av reservdelar:

1. Ange ovillkorligen motorns nummer. Det finns instämplat på cylinderblockets babordssida.
2. Ange nummer och benämning på önskad reservdel exakt enligt denna förteckning.
3. Ange önskat försändelse- och betalningssätt, samt Ert namn, postadress och järnvägsstation.
4. Se exempel på sid. 56.

Med * märkta nummer innebär att vederbörande del även passar till ALBIN marinmotor Båtsman typ AL-22.

Denna reservdelsförteckning kompletteras av särskild prislista.

Innehållsförteckning

Här nedan upptages benämningen på den huvuddel eller den grupp av delar i samband med vilken närliggande delar kan sökas.

	Sida
Cylinderblock	3
Cylinderlockspackning och oljetråg	4
Vevaxellager, bakre	5
Vevaxel och kamaxel	6
Kolv, kolvtapp och kolvringar	7
Vevstake och ventiler	8
Oljepump t. o. m. motor nr 25369	9
Oljepump fr. o. m. motor nr 25370	10
Reglerventil för oljetryck, oljerör	11
Avgasrörsdetaljer, vevhuslucka och trevägskran för kylvatten	12
Bensindrift t. o. m. motor nr 22728	13
Bensindrift fr. o. m. motor nr 22729	14
Fotogendrifting	15—16
Magnetdrivning och tändstift	17
Kylvattenpump	18
Regleringsventil och trevägskran för kylvatten	19
Kylvattenejektor och kylvattenrör	20
Verktyg	21
Förgasare Solex typ 26 MVD	22—23
Förgasare Solex typ 26 VN	24—25
Magnetapparat SEM typ EX-2L1	26—29
Magnetapparat Bosch typ MZ/JF2L5	30—33
Magnetapparat Bosch typ MZ/JF2AL5	34—36
Svänghjul och svänghjulsskydd	37
Elutrustning	38—39
Elutrustning, generator	40—41
Elutrustning, startmotor	42
Backslagsdetaljer:	
Backslagskåpa och bromsband	43
Kopplingskona och manövergaffel	44
Manöveraxel, yttre lamell och låshake	45
Växelhus, lameller och kuggghjul	46
Klämhylsa och stöd	47
Propellertrycklager och kopplingshalvor	48
Kedjestart	49—50
Speciella detaljer	50
Reduceringsväxel	51—53

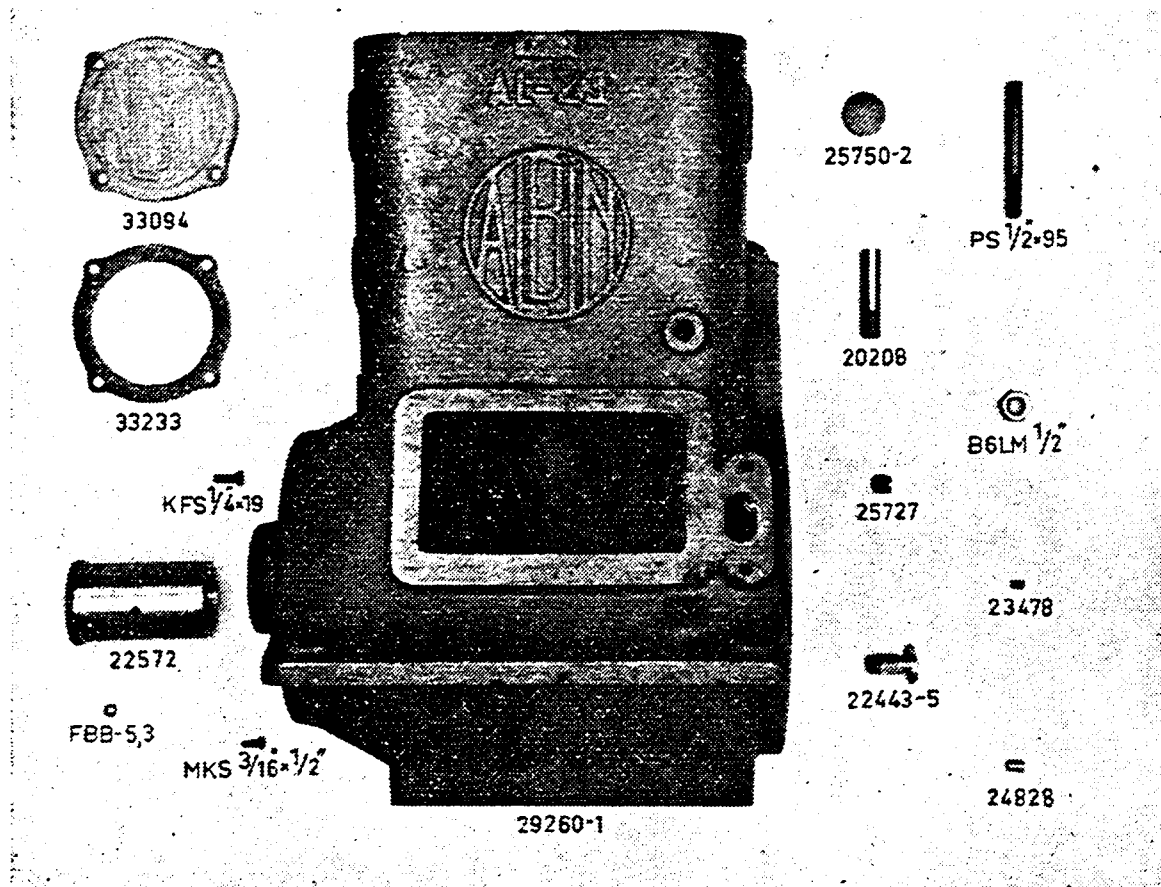

Cylinderblock

Detalj nr	Benämning	Ant.	Kg
29260	Cylinderblock, komplett	1	38,74
29260-1	Cylinderblock	1	38,20
25750-2	Expanderbricka	4	0,02
*20208	Ventilstyrning, inlopp	2	0,03
*35771	Ventilstyrning, avgas (ej med på bilden)	2	0,03
33094	Kylmantellucka	1	0,45
33233	Packning, cylinderblock — lucka	1	—
KFS 1/4" x 19	Skruv, cylinderblock — lucka	4	0,01
*22572	Bussning, främre vevaxellager, std.** ...	1	0,59
*34036	Bussning, främre vevaxellager, 1:a u.d. 0,25 mm**	1	0,65
*34037	Bussning, främre vevaxellager, 2:a u.d. 0,50 mm**	1	0,70
*MKS 3/16" x 1/2"	Stoppskruv	1	0,01
*FBB 5,1	Fjäderbricka	1	0,01
*PS 1/2" x 95	Pinnskruv, cylinderlock	9	0,08
*B6LM 1/2"	Mutter, cylinderlock	9	0,02
*25727	Tätningsslugg, oljekanal	2	0,01
*23478	Tätningsslugg, oljekanal	4	0,01
*24828	Styrning i oljekanal	1	0,01
*22443-5	Avtappningskran	1	0,03

** Brotschas efter ipressning

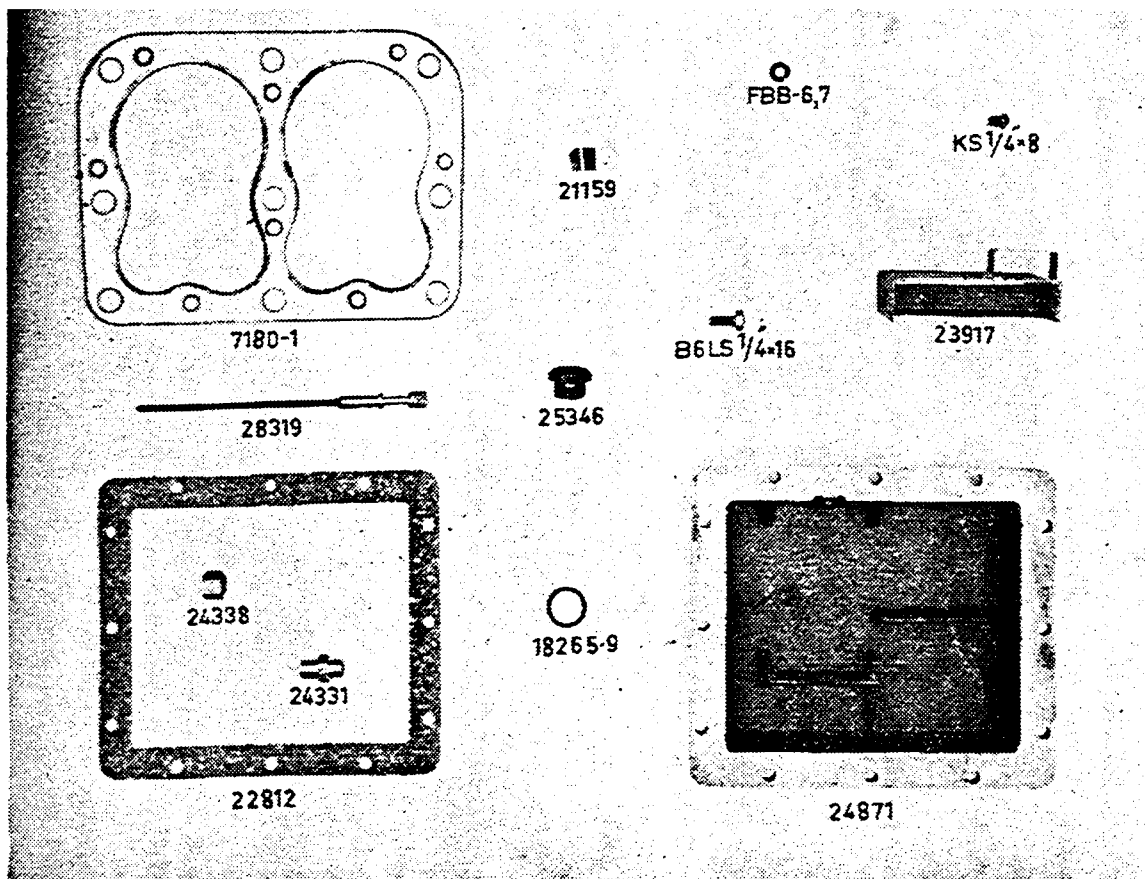

Cylinderlockspackning, oljetråg

Detalj nr	Benämning	Ant.	Kg
*24331	Nippel i oljekanal	2	0,03
*24338	Huvmutter	1	0,01
*7180-1	Cylinderlockspackning	1	0,11
*28319	Oljemätsticka (i motor)	1	0,03
*29927	Oljetråg, komplett	1	2,37
*24871	Oljetråg	1	2,29
*21159	Fjäder för sil	1	0,01
*KS 1/4" × 8	Skruv	1	0,01
*FBB 6,5	Fjäderbricka	1	0,01
*25346	Avtappningsplugg	1	0,05
*18265-9	Bricka, fiber	1	—
*23917	Sil	1	0,10
*22812	Packning	1	0,02
*B6LS 1/4" × 16	Skruv	12	0,01
*FBB 6,5	Fjäderbricka	12	0,01

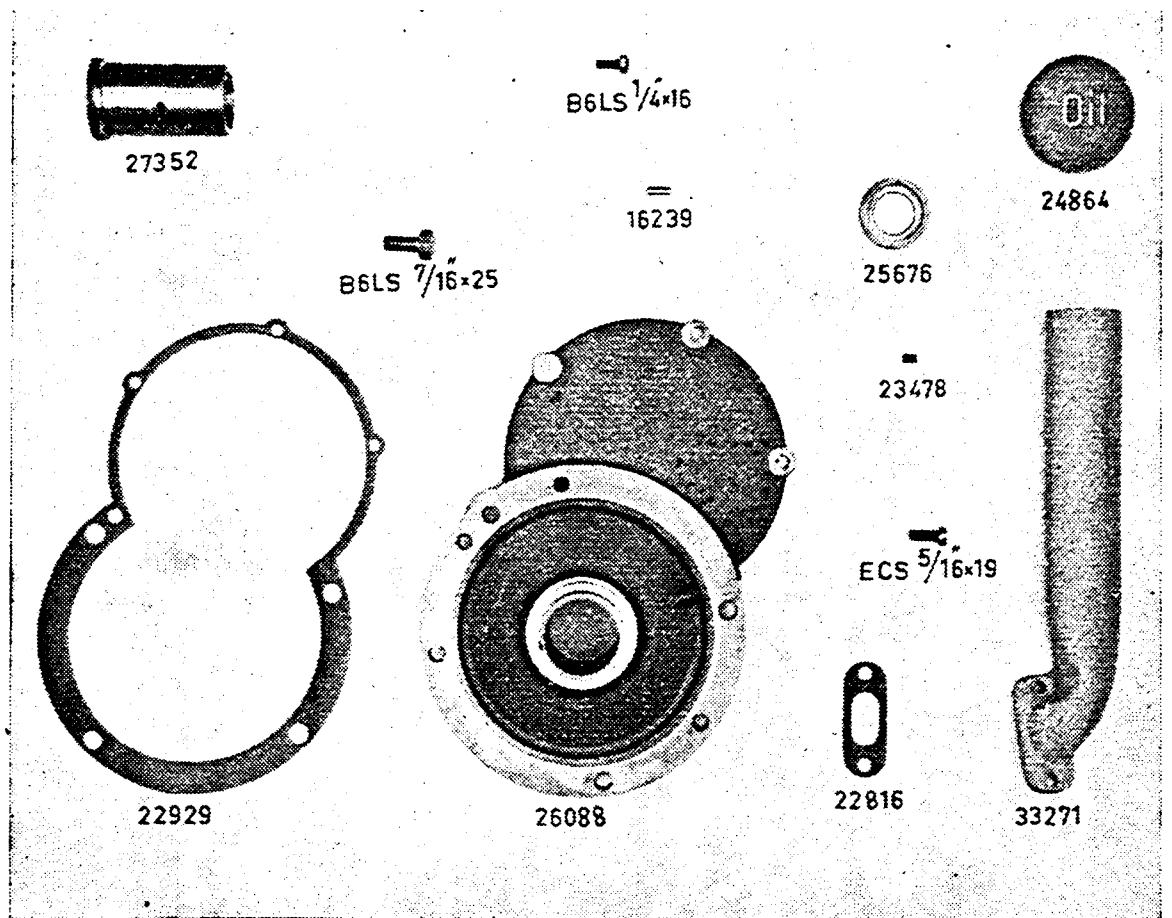

Vevaxellager, bakre

Detalj nr	Benämning	Ant.	Kg
30491	Vevaxellager, bakre, komplett	1	4,40
26088	Lagersköld	1	3,93
27352	Bussning, std.**	1	0,44
34038	Bussning, 1:a u. d. 0,25 mm**	1	0,50
34039	Bussning, 2:a u. d. 0,50 mm**	1	0,55
*16239	Stoppstift	1	0,01
*23478	Tätningsslugg	1	0,01
25676	Tätningssring för olja	1	0,01
*22929	Packning	1	—
*B6LS 7/16" X 25	Skruv	4	0,04
*FBB 11,3	Fjäderbricka (ej med på bilden)	1	0,01
*B6LS 1/4" X 16	Skruv	3	0,01
*33271	Oljepåfyllningsrör	1	1,25
*22816	Packning	1	—
*ECS 5/16" X 19	Skruv	2	0,01
*24864	Lock	1	0,29

** Brotschas efter ipressning

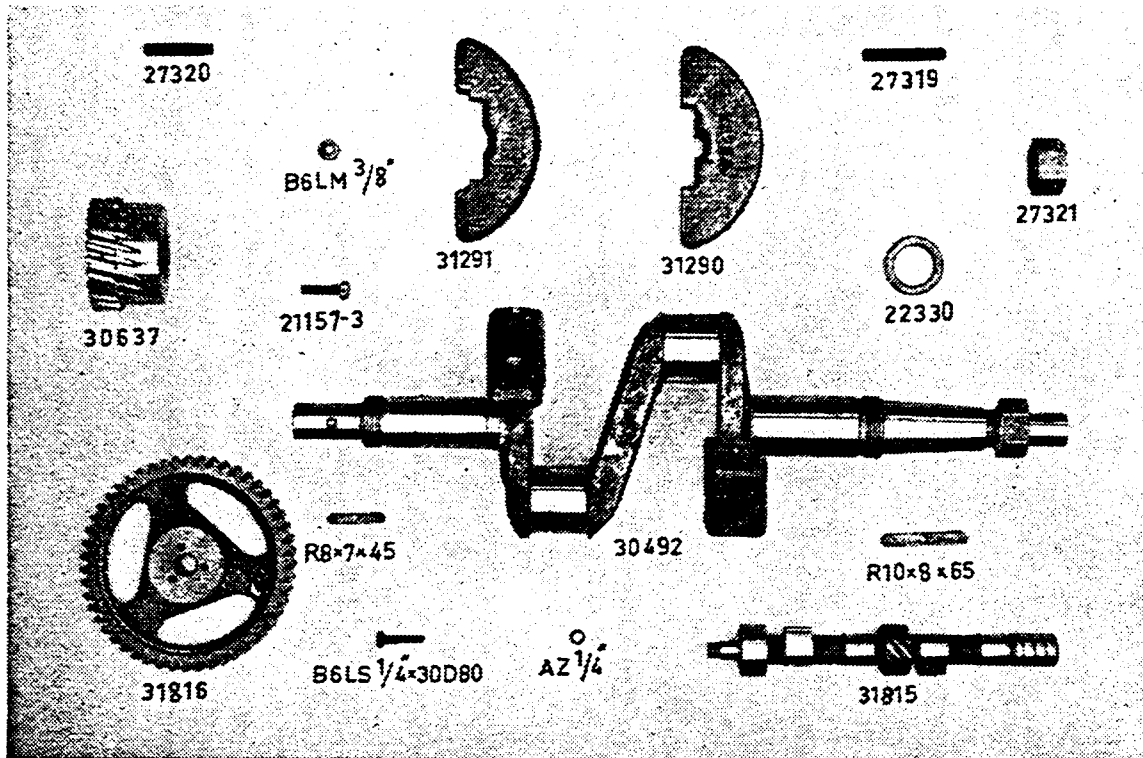

Vevaxel, kamaxel

Detalj nr	Benämning	Ant.	Kg
30492	Vevaxel, komplett	1	11,90
31290	Motvikt, främre	1	1,72
*27319	Pinnskruv	2	0,03
31291	Motvikt, bakre	1	1,58
*27320	Pinnskruv	2	0,02
*B6LM 3/8"	Mutter	4	0,01
*27321	Mutter för svänghjul	1	0,10
*30637	Växelhjul	1	0,71
*21157-3	Skruv	3	0,01
R8x7x45 dr	Kil, utgående tapp	1	0,02
*R10x8x65 dr	Kil, svänghjulstapp	1	0,03
*22330	Bricka mot svänghjul	1	0,03
31815	Kamaxel	1	0,95
31816	Växelhjul	1	1,25
B6LS 1/4" x 30 D80	Skruv	3	0,01
AZ 1/4"	Låsbricka, Stickto... } 2)	3	0,01
*24300	Kamaxel .	1	0,95
*30638	Växelhjul .. } 5/16" fästskruv 1)	1	1,25
*21157-3	Skruv	3	0,01

1) T. o. m. motor nr 25369

2) Fr. o. m. motor nr 25370

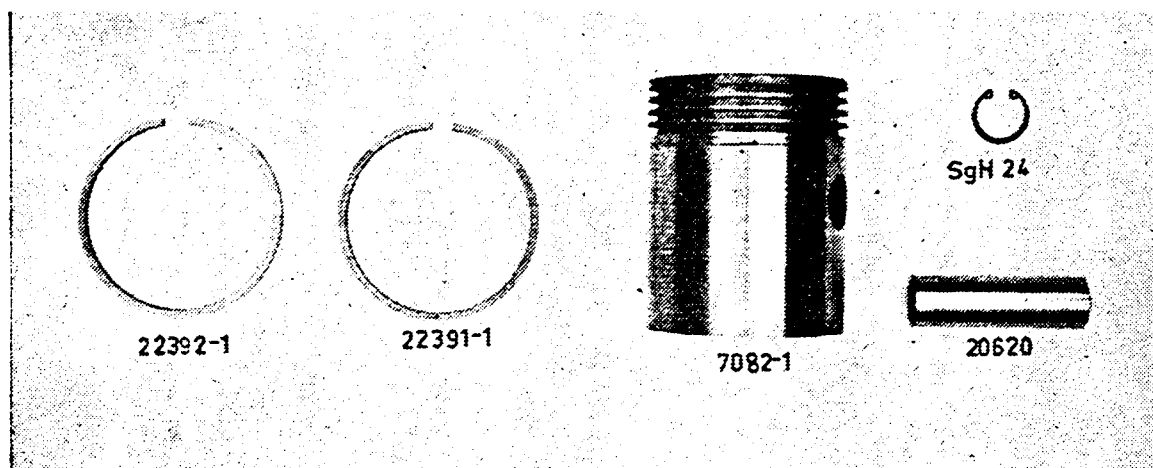

Kolv, kolvringar

Detalj nr	Benämning	Ant.	Kg
* 7082-1	Kolv, std.	2	0,85
* 7082-2	Kolv, 1:a ö. d. 0,50 mm	2	0,91
* 7082-3	Kolv, 2:a ö. d. 1,00 mm	2	0,97
*20620	Kolv tapp	2	0,16
*SgH 24	Spårring	4	0,01
*22391-1	Kompressionsring, std.	6	0,01
*22391-2	Kompressionsring, ö. d. 0,10 mm	6	0,01
*22391-4	Kompressionsring, ö. d. 0,50 mm	6	0,01
*22391-5	Kompressionsring, ö. d. 0,60 mm	6	0,01
*22391-6	Kompressionsring, ö. d. 1,00 mm	6	0,01
*22391-7	Kompressionsring, ö. d. 1,10 mm	6	0,01
*22392-1	Oljeskraping, std.	2	0,02
*22392-2	Oljeskraping, ö. d. 0,10 mm	2	0,02
*22392-4	Oljeskraping, ö. d. 0,50 mm	2	0,02
*22392-5	Oljeskraping, ö. d. 0,60 mm	2	0,02
*22392-6	Oljeskraping, ö. d. 1,00 mm	2	0,02
*22392-7	Oljeskraping, ö. d. 1,10 mm	2	0,02
*34061	Kolvringsssats, komplett för en kolv, std.	2	0,05
*34062	Kolvringsssats, komplett för en kolv, ö. d. 0,10 mm	2	0,05
*34063	Kolvringsssats, komplett för en kolv, ö.d. 0,50 mm	2	0,05
*34064	Kolvringsssats, komplett för en kolv, ö. d. 0,60 mm	2	0,05
*34065	Kolvringsssats, komplett för en kolv, ö. d. 1,00 mm	2	0,05
*34066	Kolvringsssats, komplett för en kolv, ö. d. 1,10 mm	2	0,05

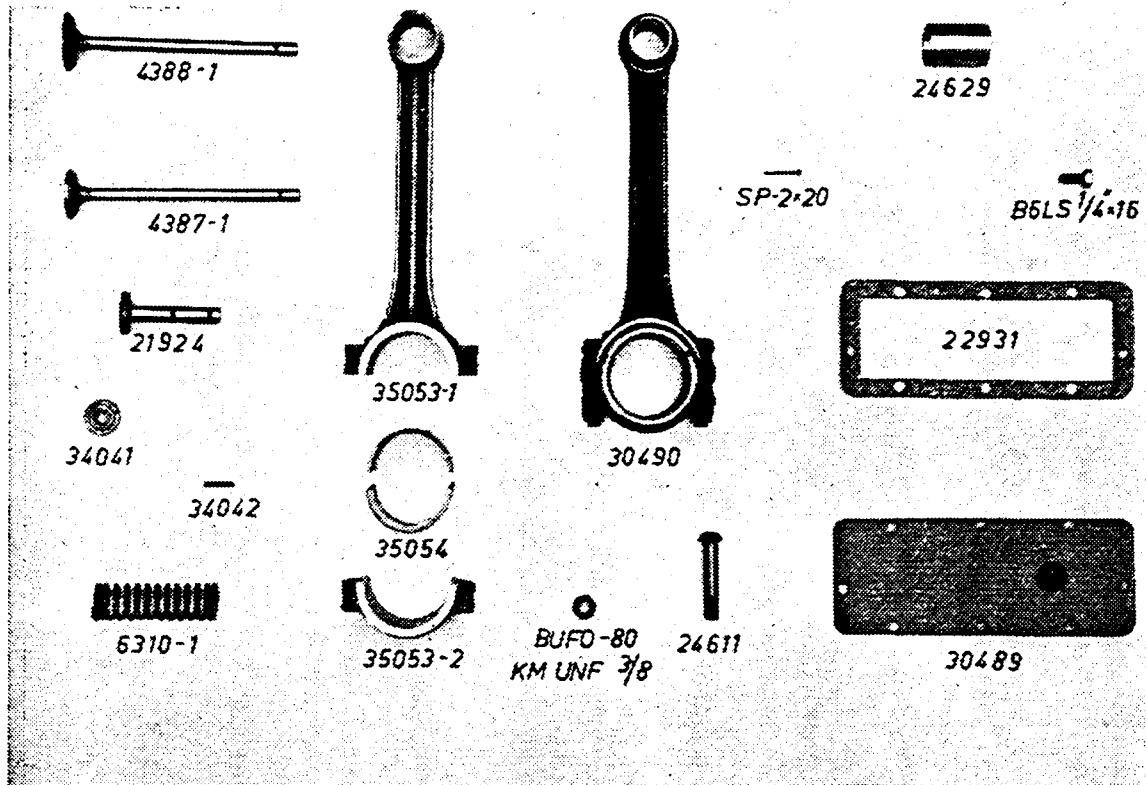

Vevstake, ventiler

Detalj nr	Benämning	Ant.	Kg
35087	Vevstake, komplett ¹⁾	2	1,07
35053-1	Vevstake	2	1,01
35053-2	Överfall	2	
*24611	Skruv	4	0,03
*KM-UNF 3/8"	Kronmutter, Bufo 80	4	0,01
*24629	Kolv tappsbussning ³⁾	2	0,06
35054-1	Lagerskål, par, std. ¹⁾	2	0,11
35054-2	Lagerskål, par, 1:a u.d. 0,25	2	0,11
35054-3	Lagerskål, par, 2:a u.d. 0,50	2	0,11
*SP-2x20	Saxpinne	4	0,01
*30490	Vevstake, komplett ²⁾	2	1,14
* 7158-1	Vevstake	2	0,86
* 7158-2	Överfall	2	
*24611	Skruv	4	0,03
*KM-UNF 3/8"	Kronmutter, Bufo 80	4	0,01
*24629	Kolv tappsbussning ³⁾	2	0,06
*SP-2x20	Saxpinne	4	0,01
*30489	Ventilspindel lucka, komplett ²⁾	1	0,55
35480	Ventilspindel lucka, komplett ¹⁾ (ej med på bilden)	1	0,50
*22931	Packning	1	—
*B6LS 1/4" x 16	Skruv	8	0,01
* 4388-1	Inloppsventil	2	0,12
* 4387-1	Avgasventil	2	0,10
* 6310-1	Ventil fjäder	4	0,05
*34041	Ventil fjäderbricka	4	0,01
*34042	Låspinne	4	0,01
*21924	Ventillyftare	4	0,07

1) Fr. o. m. motor nr 28853

2) T. o. m. motor nr 28852

3) Brotschas efter ipressning

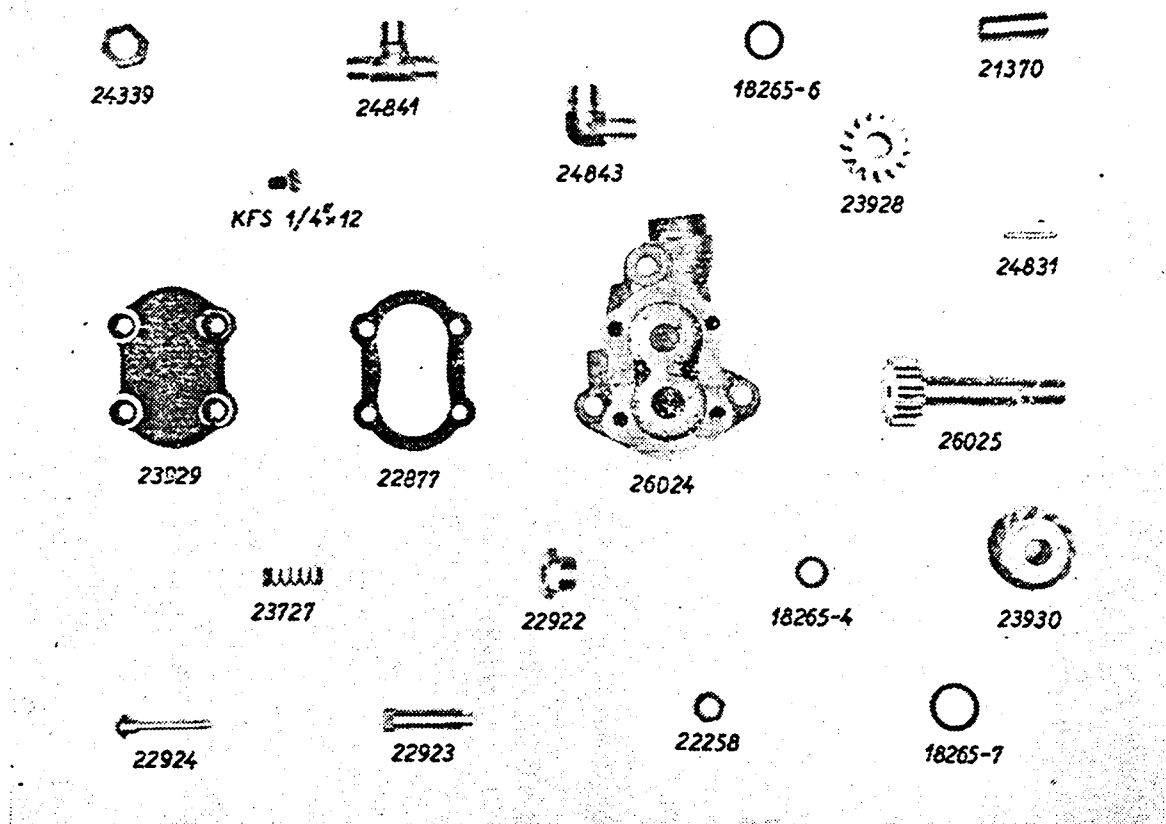

Oljepump¹⁾

Detalj nr	Benämning	Ant.	Kg
*27548	Oljepump, komplett	1	1,42
*23926	Pumphus	1	0,76
*21370	Axeltapp	1	0,02
*23927	Kugghjul med axel	1	0,14
*23928	Kugghjul, drivet	1	0,05
*22877	Packning	2	—
*23929	Lock	1	0,14
*KFS 1/4" x 12	Skruv	4	0,01
*28697	Skruvhjul	1	0,12
*24831	Stoppinne	1	0,01
*24843	Vinkelnippel, inlopp	1	0,06
*24337	Vinkelnippel, utlopp	1	0,03
*24339	Stoppmutter	2	0,01
*18265-6	Bricka, fiber	2	—
*22924	Ventil	1	0,01
*23727	Fjäder	1	0,01
*22923	Justerskruv	1	0,02
*22922	Nippel	1	0,02
*22258	Mutter	1	0,01
*18265-7	Bricka, fiber	1	—
*18265-4	Bricka, fiber	1	—

1) T. o. m. motor nr 25369

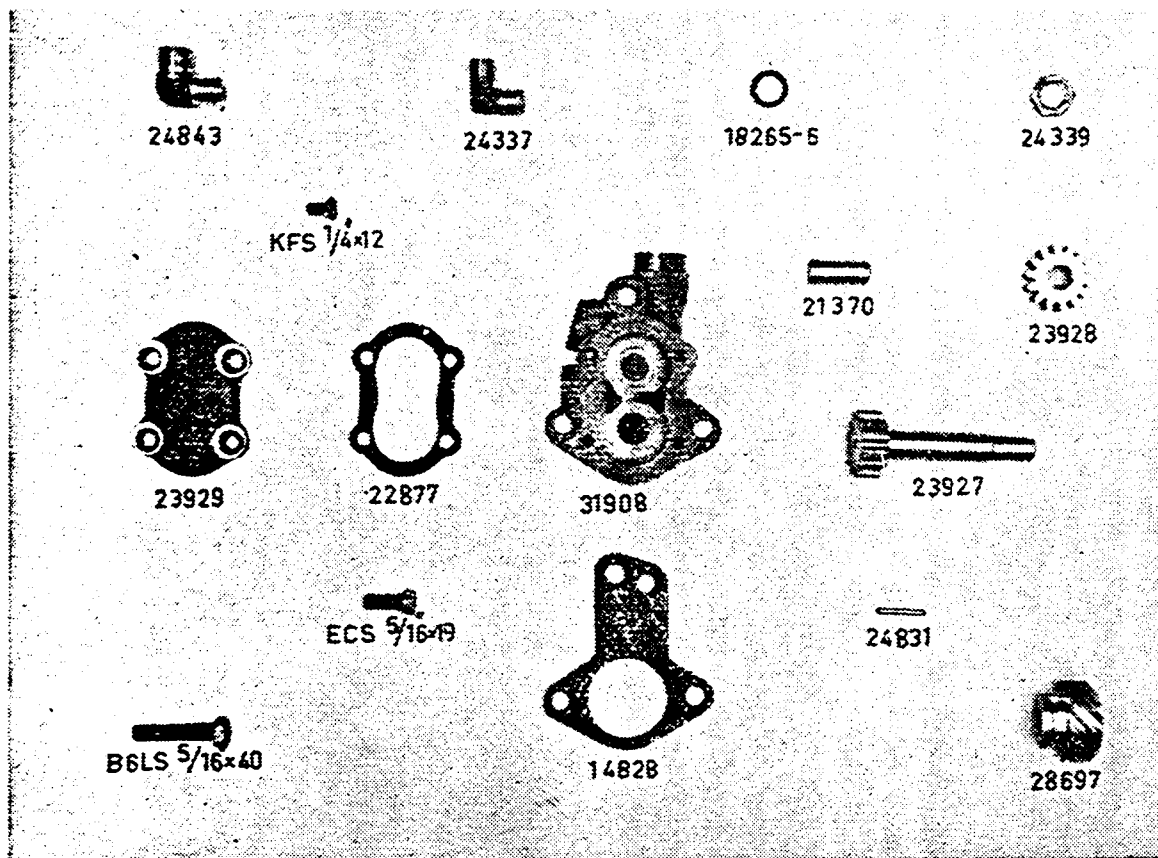

Oljepump ¹⁾

Detalj nr	Benämning	Ant.	Kg
32229	Oljepump, komplett	1	1,38
31908	Pumphus	1	0,77
21370	Axeltapp	1	0,03
23927	Kugghjul med axel	1	0,14
23928	Kugghjul, drivet	1	0,05
22877	Packning	1	—
23929	Lock	1	0,12
KFS 1/4" x 12	Skruv	4	0,01
28697	Skruvhjul	1	0,13
24831	Stoppinne	1	0,01
24843	Vinkelnippel, inlopp	1	0,04
24337	Vinkelnippel, utlopp	1	0,03
24339	Stoppmutter	2	0,01
18265-6	Bricka, fiber	2	—
	Reglerventil, oljetryck (se sidan 11) ...	1	0,04
*14828	Packning, vevhus—pump	1	—
*ECS 5/16" x 19	Skruv	2	0,01
*B6LS 5/16" x 40	Skruv	1	0,02

¹⁾ Fr. o. m. motor nr 25370

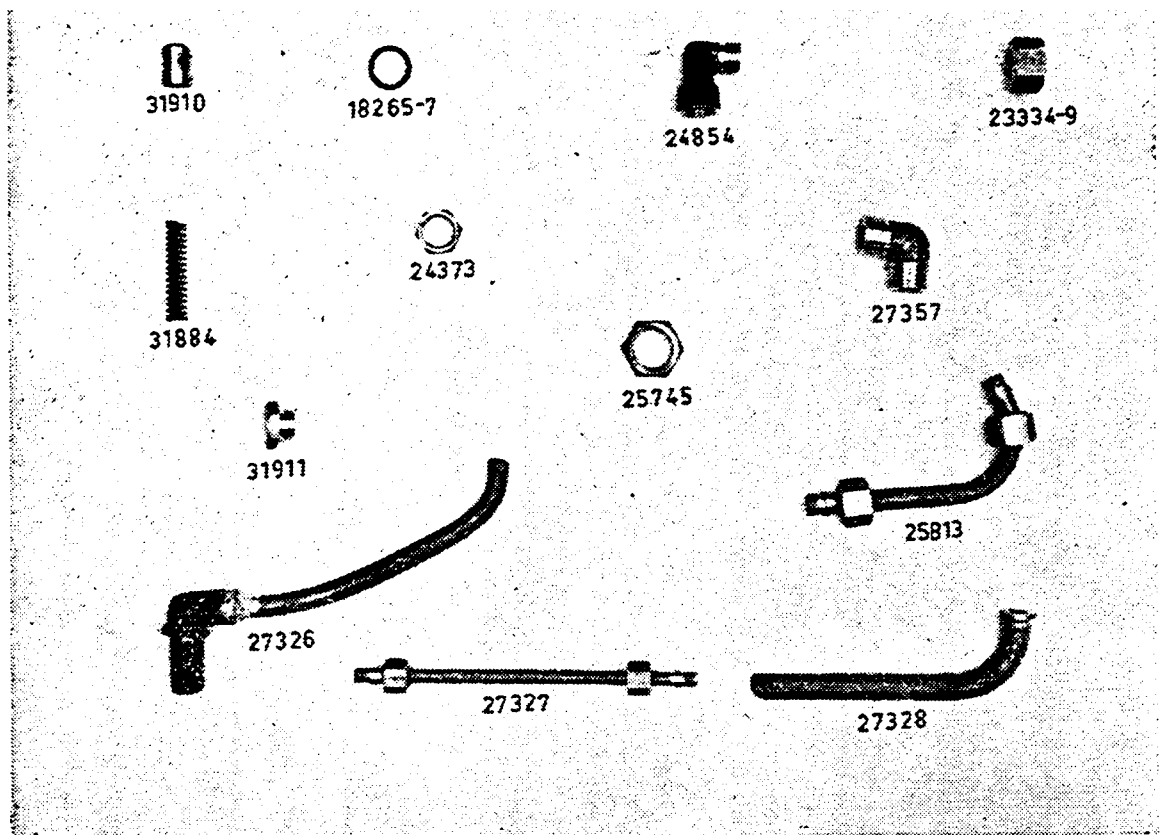

Reglerventil, oljerör

Detalj nr	Benämning	Ant.	Kg
	Reglerventil för oljetryck		
31910	Kolv	1	0,01
31884	Fjäder	1	0,01
31911	Plugg	1	0,02
18265-7	Bricka, fiber	1	—
*27326	Sugrör, komplett, från oljesump	1	0,13
*18265-7	Bricka, fiber	2	—
*24373	Stoppmutter	2	0,01
*24854	Vinkelnippel	1	0,05
*25813	Rör, komplett, genomgång i vevhus — oljesump	1	0,09
*27327	Rör, komplett, oljesump — oljekanal i vevhus	1	0,05
27357	Vinkelnippel i ventilspindellucka ¹⁾	1	0,07
*25745	Stoppmutter ¹⁾	1	0,01
27328	Rör, komplett (vevhusventilation) ¹⁾	1	0,09
35748	Plastslang (vevhusventilation) ²⁾ (ej med på bilden)	1	0,01
23334-9	Kopplingsmutter ¹⁾	1	0,03

1) T. o. m. motor nr 28852

2) Fr. o. m. motor nr 28853

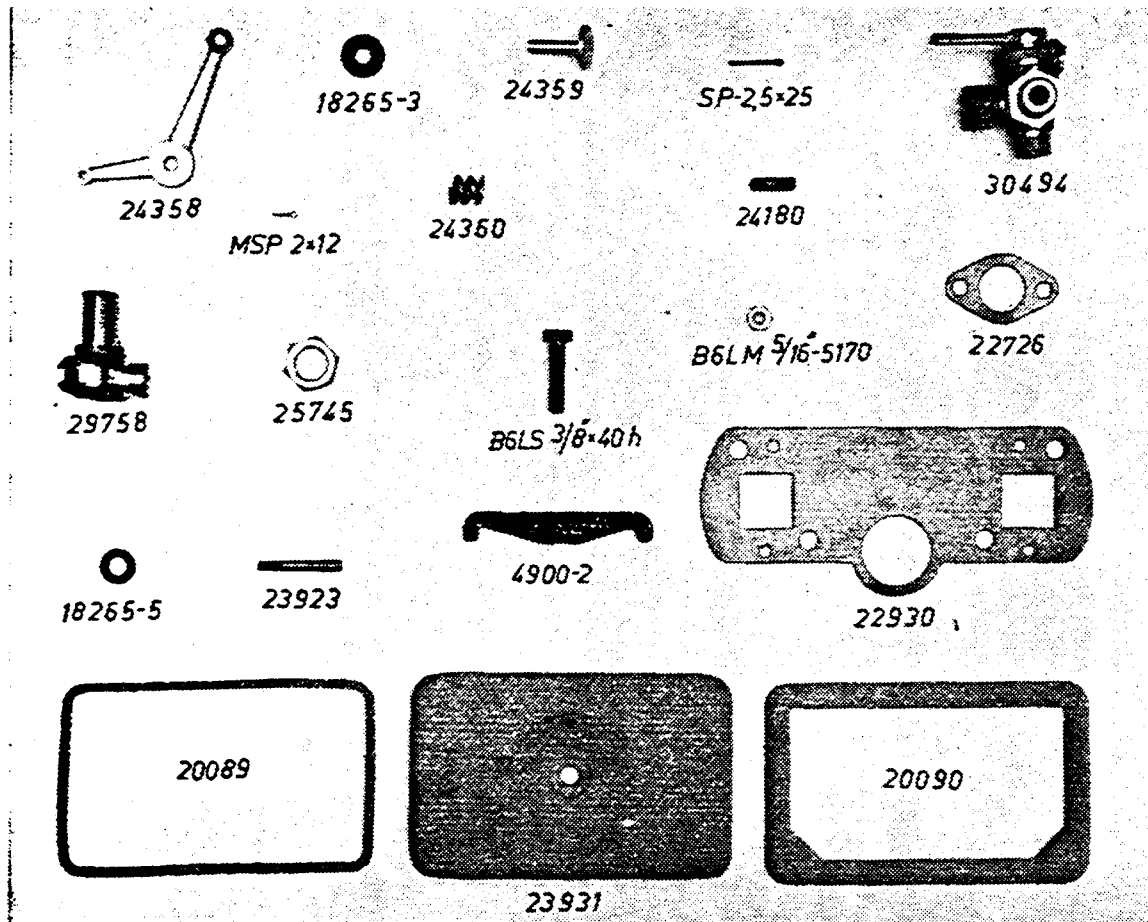

Avgasrörsdetaljer, vevhuslucka

Detalj nr	Benämning	Ant.	Kg
*24358	Reglerarm för gas	1	0,06
*24359	Bult	1	0,03
*18265-3	Bricka, fiber	1	—
*24360	Fjäder	1	0,02
*SP-2,5×25	Saxpinne	1	0,01
*MSP-2×12	Saxpinne i reglagestång	2	0,01
29758	Trevägsnippel ¹⁾	1	0,21
25745	Stoppmutter ¹⁾	1	0,01
*22726	Packning, inloppsrör — förgasare	1	—
*24180	Pinnskruv, inloppsrör — förgasare	2	0,01
*B6LM 5/16"-5170	Mutter	2	0,01
*22930	Packning, cylinderblock — avgasrör	1	—
*30494	Trevägskran, komplett, för kylvatten ...	1	0,35
*29936	Vevhuslucka, komplett	1	1,16
23931	Lucka	1	1,01
*B6LS 3/8"×40h	Skruv	1	0,03
*4900-2	Fästbygel	1	0,12
*23923	Styrpinne	1	0,01
*18265-5	Bricka, fiber	1	—
20089	Packning, kork	1	—
*20090	Packning, papp (för äldre motorer)	1	—

1) Fr. o. m. motor nr:
 Bensindrifft 22729
 Fotogendrifft 22729

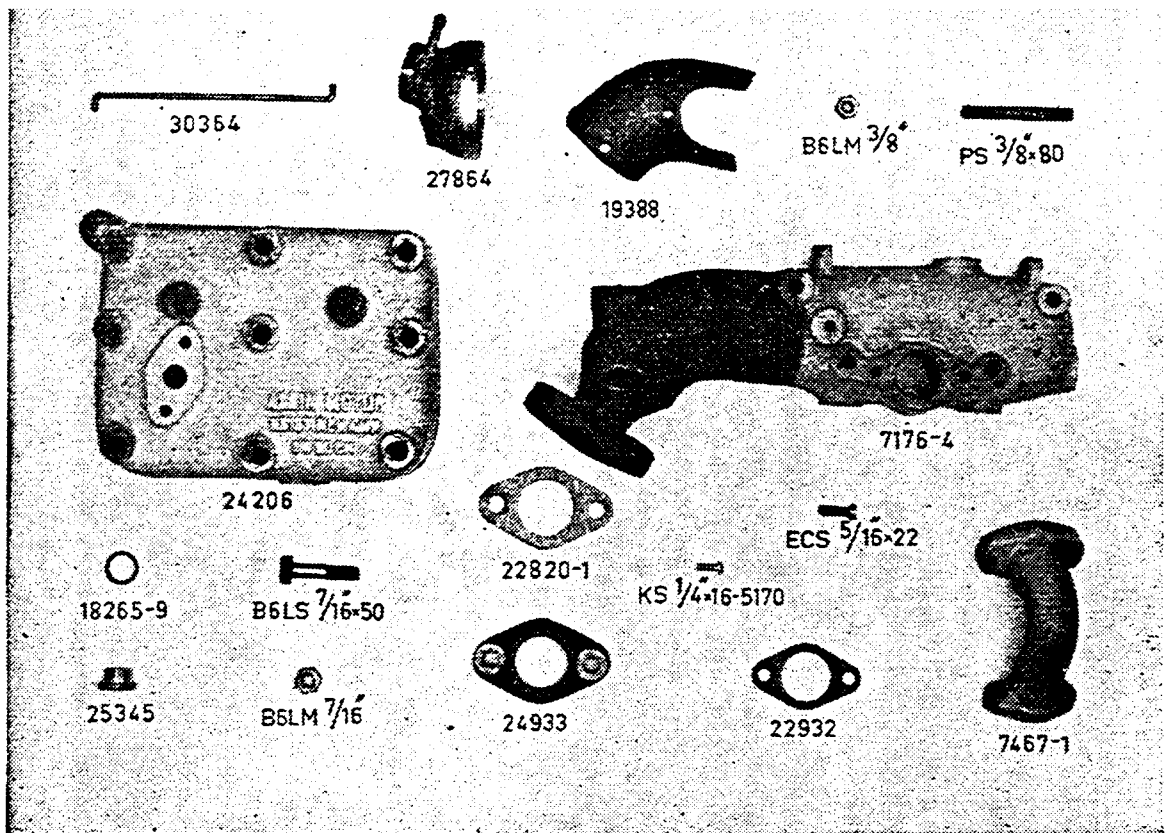

Bensindrifft 1)

Detalj nr	Benämning	Ant.	Kg
*24206	Cylinderlock	1	6,40
*25345	Plugg, termometeruttag	1	0,05
*18265-9	Bricka, fiber	1	—
* 7176-4	Avgasrör, med lock	1	6,00
*19388	Lock för varmluft	1	0,36
*KS 1/4" × 16 -5170	Skruv	2	0,02
*PS 3/8" × 80	Pinnskruv	4	0,04
*B6LM 3/8"	Mutter	4	0,01
* 7467-1	Inloppsrör	1	0,70
*22932	Packning, avgasrör — inloppsrör	1	—
*ECS 5/16" × 22	Skruv, avgasrör — inloppsrör	2	0,01
*24933	Fläns för avgasledning	1	0,31
*22820-1	Packning, avgasrör — fläns	1	—
*B6LS 7/16" × 50	Skruv	2	0,02
*B6LM 7/16"	Mutter	2	0,01
*30364	Reglagestång	1	0,03
*27864	Varmluftsspjäll, komplett (se sidan 16) ...	1	0,49
*34272	Packningsatts, komplett (exklusive cylinderlockspackning nr 7180-1)	1	0,31

1) T. o. m. motor nr 22728

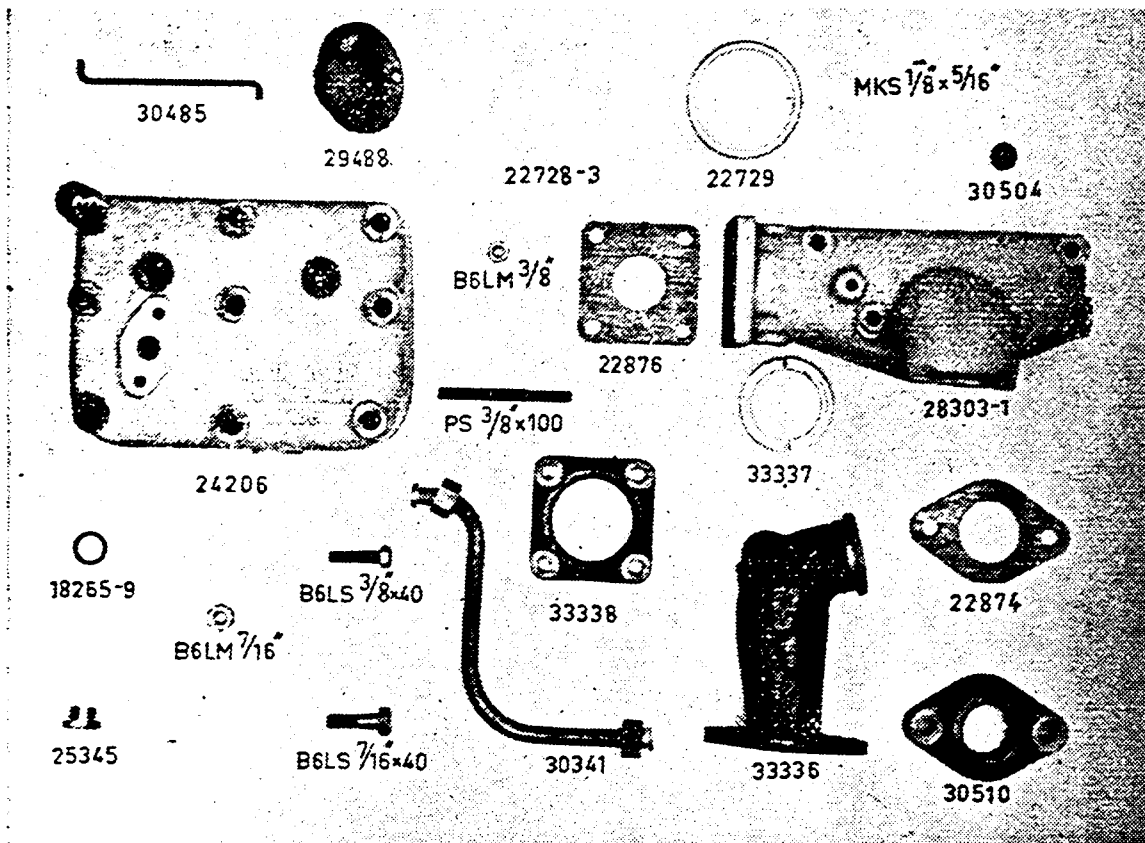

Bensindrif 1)

Detalj nr	Benämning	Ant.	Kg
24206	Cylinderlock	1	6,40
25345	Plugg, termometeruttag	1	0,05
18265-9	Bricka, fiber	1	—
28303-1	Avgasrör	1	7,00
30504	Expanderbricka	2	0,02
PS 3/8" x 100	Pinnskruv	4	0,05
B6LM 3/8"	Mutter	4	0,01
33336	Avgaskrök	1	1,65
33337	Ring mot avgasrör	1	0,10
33338	Fläns	1	0,45
22876	Packning, avgasrör — fläns	1	—
B6LS 3/8" x 40	Skruv	4	0,03
B6LM 3/8"	Mutter	4	0,01
30510	Fläns för avgasledning	1	0,53
22874	Packning, avgaskrök — fläns	1	—
B6LS 7/16" x 40	Skruv	2	0,05
B6LM 7/16"	Mutter	2	0,01
29488	Eldskydd med nät 22728-1-2 ²⁾	1	0,18
35334	Eldskydd med nät 22728-1-2 ³⁾ (ej med på bilden)	1	0,18
22728-3	Nät	1	0,01
22729	Ring	1	0,02
MKS 1/8" x 5/16"	Skruv	4	0,01
30485	Reglagestång ²⁾	1	0,03
35749	Reglagestång ³⁾ (ej med på bilden)	1	0,02
30341	Rör, komplett, reglerventil — trevägskran	1	0,22
30738	Packningssats, komplett (exklusive cylinderlockspackning nr 7180-1)	1	0,31

1) Fr. o. m. motor nr 22729

2) Motor nr 22729—28852

3) Fr. o. m. motor nr 28853

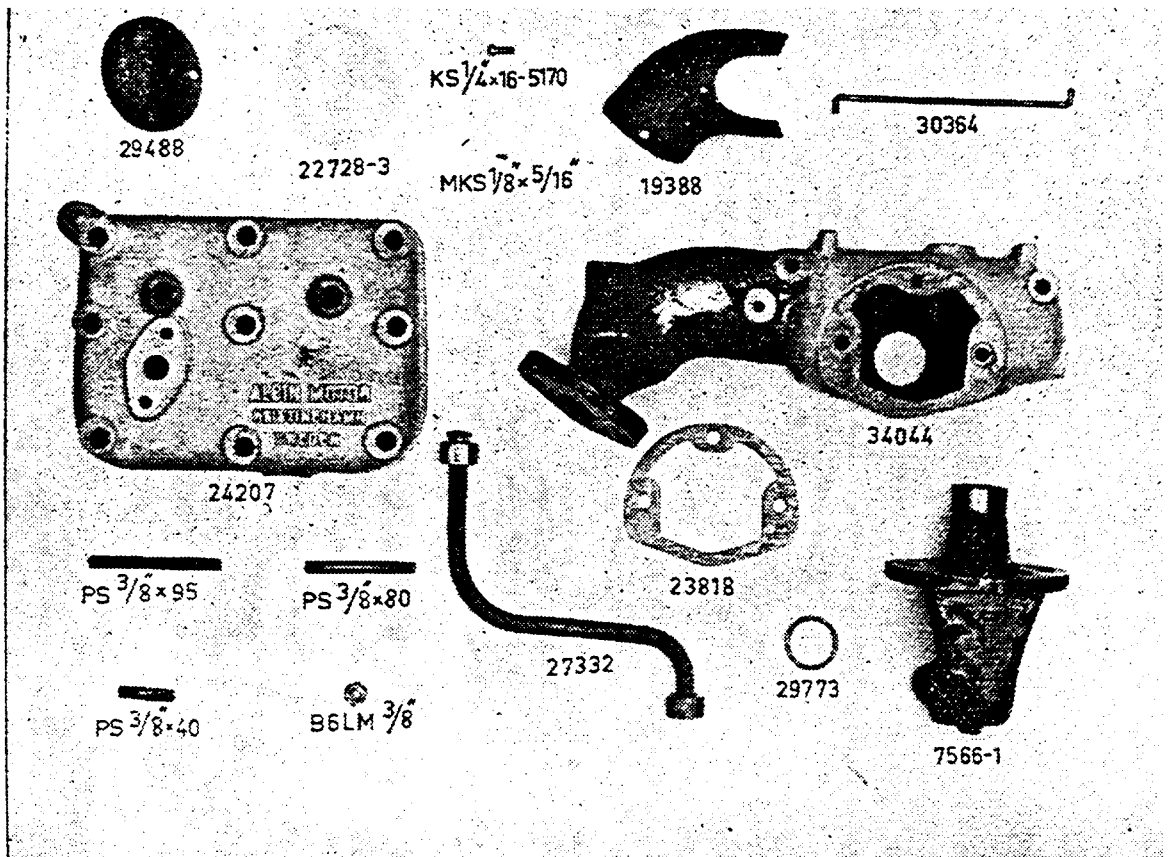

Fotogendräft

Detalj nr	Benämning	Ant.	Kg
*24207	Cylinderlock	1	7,00
*34044	Avgasrör med lock	1	5,00
*19388	Lock för varmluft	1	0,36
*MKS 1/4" x 16 -5170	Skruv	2	0,02
*30364	Reglagestång	1	0,03
*23818	Packning, avgasrör — inloppsrör	1	—
*29773	Packning, cylinderblock — inloppsrör ...	1	—
* 7566-1	Inloppsrör	1	2,40
*PS 3/8" x 40	Pinnskruv	1	0,02
*B6LM 3/8"	Mutter	1	0,01
*PS 3/8" x 95	Pinnskruv, cylinderblock — avgasrör ...	2	0,05
*PS 3/8" x 80	Pinnskruv, cylinderblock — avgasrör ...	2	0,04
*29488	Eldskydd med nät 22728-1-2	1	0,18
*22728-3	Nät	1	0,01
*MKS 1/8" x 5/16"	Skruv	2	0,01
*27332	Rör, reglerventil — trevägskran	1	0,24



24933



22820-1

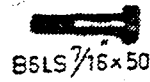

B6LS 7/16 x 50



B6LM 7/16



27868



27865



34034

KP 2,3 x 16



27873

B6LM 5/16 - 5170

MKS 1/8 x 5/16

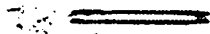

27867



27866

SP-2 x 20



34045

Fotogendrift

Detalj nr	Benämning	Ant.	Kg
*27864	Varmluftsspjäll, komplett	1	0,49
*27865	Hus	1	0,36
*27868	Handtag	1	0,04
*KP 2,3 x 16	Konisk pinne	1	0,01
*27866	Spjäll	1	0,02
*27867	Spjällaxel	1	0,03
*MKS 1/8" x 5/16"	Skruv	2	0,01
*27873	Fjäder	1	0,01
*B6LM 5/16" -5170	Mutter	1	0,01
*SP 2 x 20	Saxpinne	1	0,01
*34045	Varmluftsslang	1	0,15
*24933	Fläns för avgasledning	1	0,31
*22820-1	Packning, avgasrör — fläns	1	—
*B6LS 7/16" x 50	Skruv	2	0,02
*B6LM 7/16"	Mutter	2	0,01
*34034	Trevägskran, komplett, bensin — fotogen	1	0,20
34390	Packning i trevägskran (ej med på bilden)	1	—
30989	Packningssett, komplett (exklusive cylinderlockspackning nr 7180-1)	1	0,31

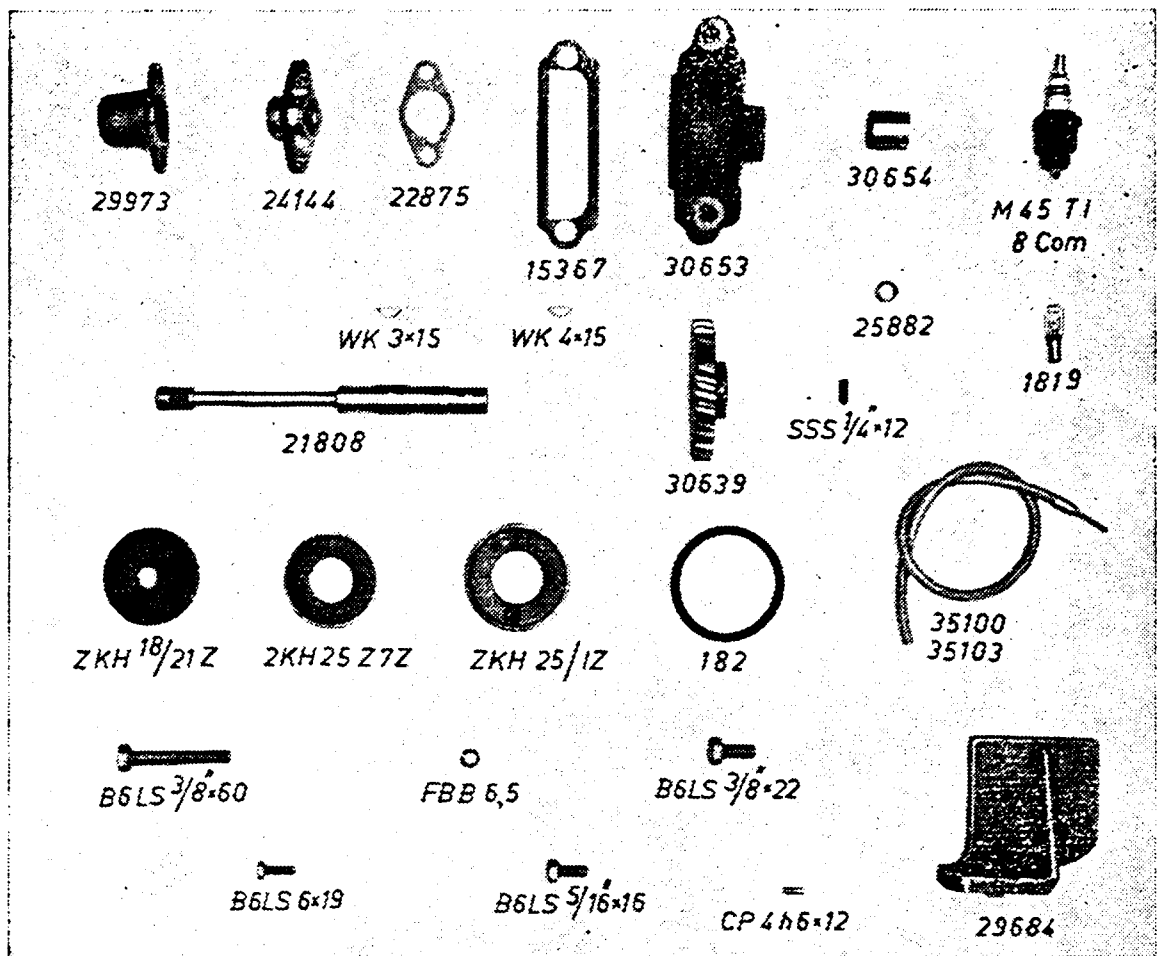

Magnethylla, kablar och magnetdrivning för SEM EX-2L1 och Bosch MZ/JF 2L5

Detalj nr	Benämning	Ant.	Kg
*30653	Växelhus för magnet	1	0,70
*30654	Bussning	1	0,03
*24144	Lager i växelhus	1	0,10
*22875	Packning, växelhus — lager	1	—
*29973	Skydd för axelända	1	0,18
*B6LS 5/16" × 16	Skruv, skydd — växelhus	2	0,01
*21808	Drivaxel för magnet ¹⁾	1	0,26
*WK 4 × 15	Kil för växelhjul	1	0,01
*30639	Växelhjul	1	0,40
*SSS 1/4" × 12	Stoppsskruv	1	0,01
*25882	Styrhylsa, cylinderblock — växelhus	2	0,01
*15367	Packning, cylinderblock — växelhus	1	—
*B6LS 3/8" × 60	Skruv, cylinderblock — växelhus	2	0,04
*WK 3 × 15	Kil för magnetkoppling	1	0,01
ZKH 18/21Z	Kopplingshalva, Bosch	1	0,18
ZKH 25Z7Z	Korsskiva Ø 59,5, Bosch	1	0,16
ZKH 25/1Z	Korsskiva, äldre, Ø 66, Bosch	1	0,04
182	Gummiring vid korsskiva, Bosch	1	0,01
26984	Magnethylla	1	0,60
*CP 4h6 × 12	Styrstift	1	0,01
*B6LS 3/8" × 22	Skruv	2	0,02
B6LS 6 × 19	Skruv, hylla — magnet	2	0,01
FBB 6,5	Fjäderbricka	2	0,01
35100	Tändkabel, längd 380	1	0,02
35103	Tändkabel, längd 450	1	0,02
1819	Hålkabelsko, SEM	2	0,01
*M 45 T 1	Tändstift, Bosch	2	0,10
*8 Com.	Tändstift, Champion	2	0,10

1) Passar även för magneter typ Vico A 1063 BZ och Fairbanks-Morse FMJ 2A6

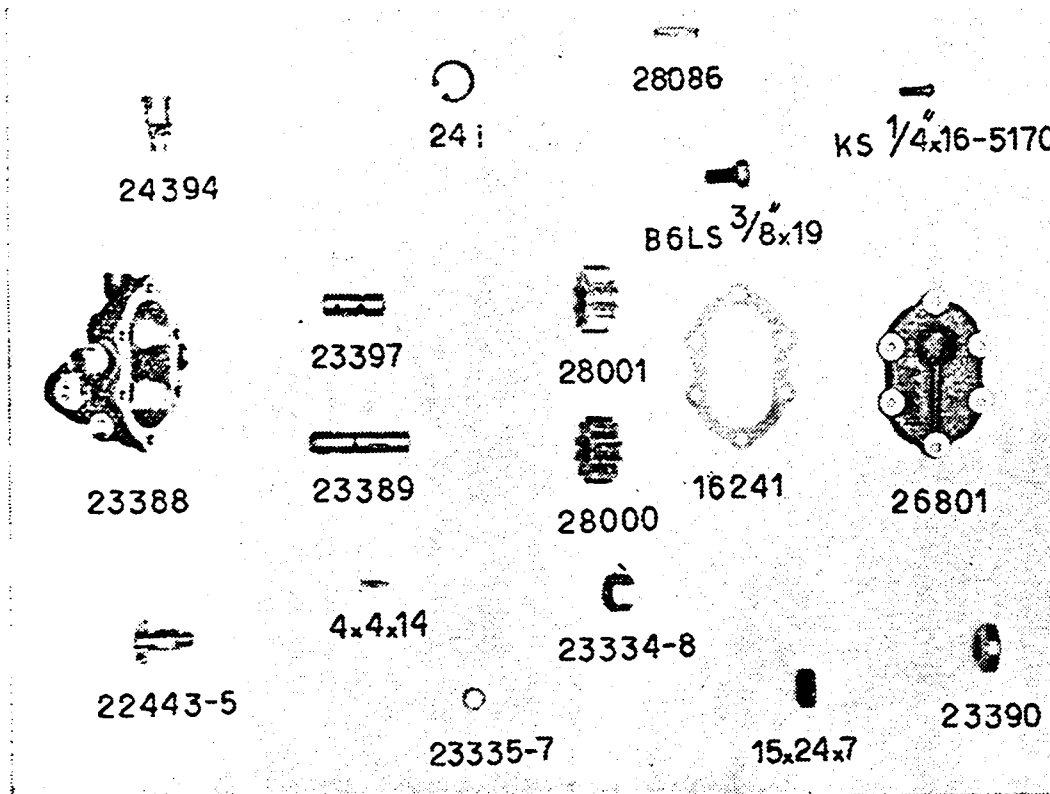

Kylvattenpump

Detalj nr	Benämning	Ant.	Kg
26192	Kylvattenpump, komplett	1	1,67
23388	Hus	1	0,80
23397	Axeltapp	1	0,05
23389	Pumpaxel	1	0,07
R4 x 4 x 14dr	Kil	1	0,01
28000	Kugghjul, drivande	1	0,11
28001	Kugghjul, drivet	1	0,11
16241	Packning	2	—
26801	Lock	1	0,26
*KS 1/4" x 16 -5170	Skruv	6	0,01
15 x 24 x 7	Tätningssring	1	0,01
SgH 24	Sparring (24i)	1	0,01
23390	Vattenavkastarring	1	0,03
*24394	Smörjkopp R 1/4"	1	0,03
24381	Smörjkopp R 1/8" (för äldre motorer) ...	1	0,03
*22443-5	Avtappningskran R 1/4"	1	0,03
22443-4	Avtappningskran R 1/8" (för äldre motorer)	1	0,03
*23335-7	Lödfläns	1	0,01
*23334-8	Kopplingsmutter	1	0,02
*28086	Medbringare	1	0,01
B6LS 3/8" x 19	Skruv, cylinderblock — kylvattenpump ...	2	0,02

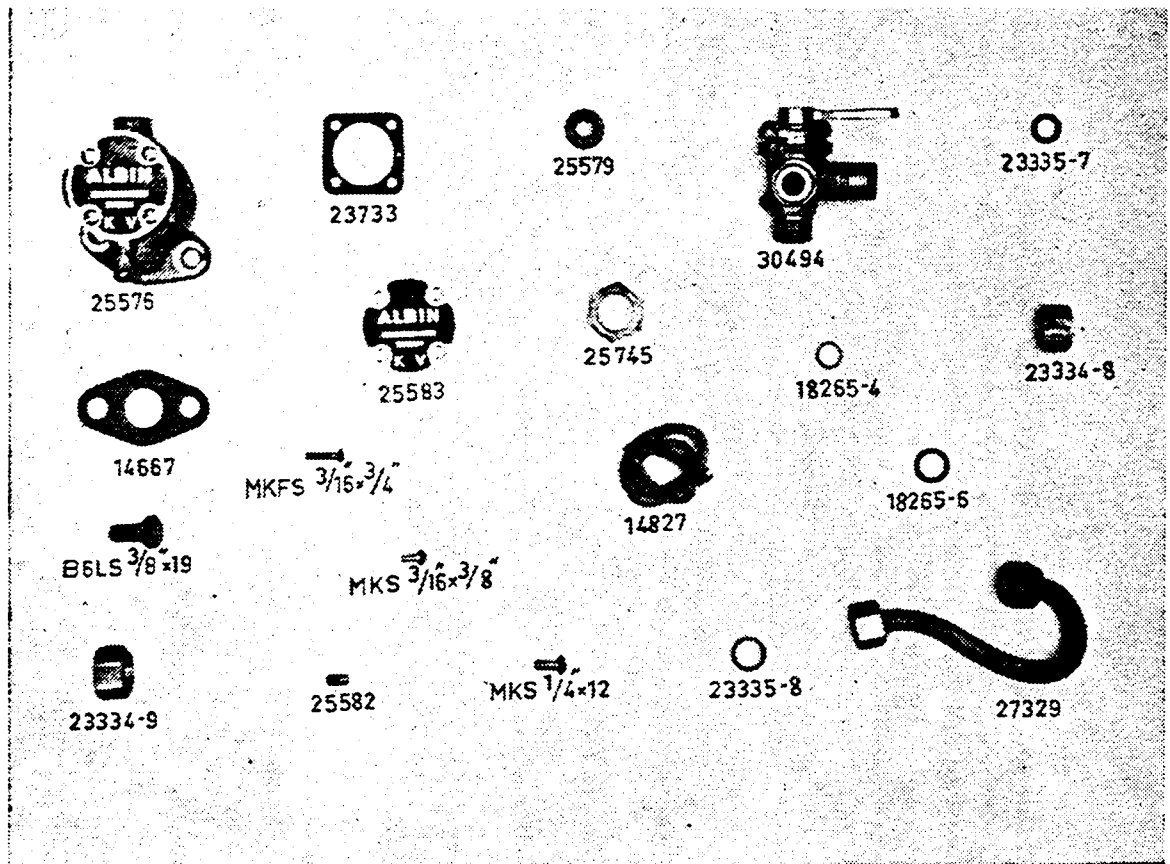

Reglerventil och trevägskran för kylvatten

Detalj nr	Benämning	Ant.	Kg
*25576	Reglerventil, komplett, för kylvatten ...	1	0,75
*23733	Packning, hus — lock	1	—
*25579	Packning, kork	1	—
*MKFS 3/16" × 3/4"	Skruv, hus — skylt	4	0,01
*25582	Stoppskruv för kik	1	0,01
*25583	Skylt	1	0,03
*14667	Packning, cylinderlock — reglerventil ...	1	—
*B6LS 3/8" × 19	Skruv, cylinderlock — reglerventil	2	0,02
*30494	Trevägskran, komplett	1	0,35
*14827	Packning	1	—
*25745	Stoppmutter	1	0,01
*MKS 1/4" × 12	Skruv för lock	1	0,01
*MKS 3/16" × 3/8"	Skruv för kik	1	0,01
*23334-9	Kopplingsmutter	1	0,01
*23335-8	Lödfläns	1	0,01
*18265-6	Bricka, fiber	1	—
*27329	Rör, komplett, pump — ejektor	1	0,09
*23334-8	Kopplingsmutter	2	0,02
*23335-7	Lödfläns	2	0,01
*18265-4	Bricka, fiber	2	—

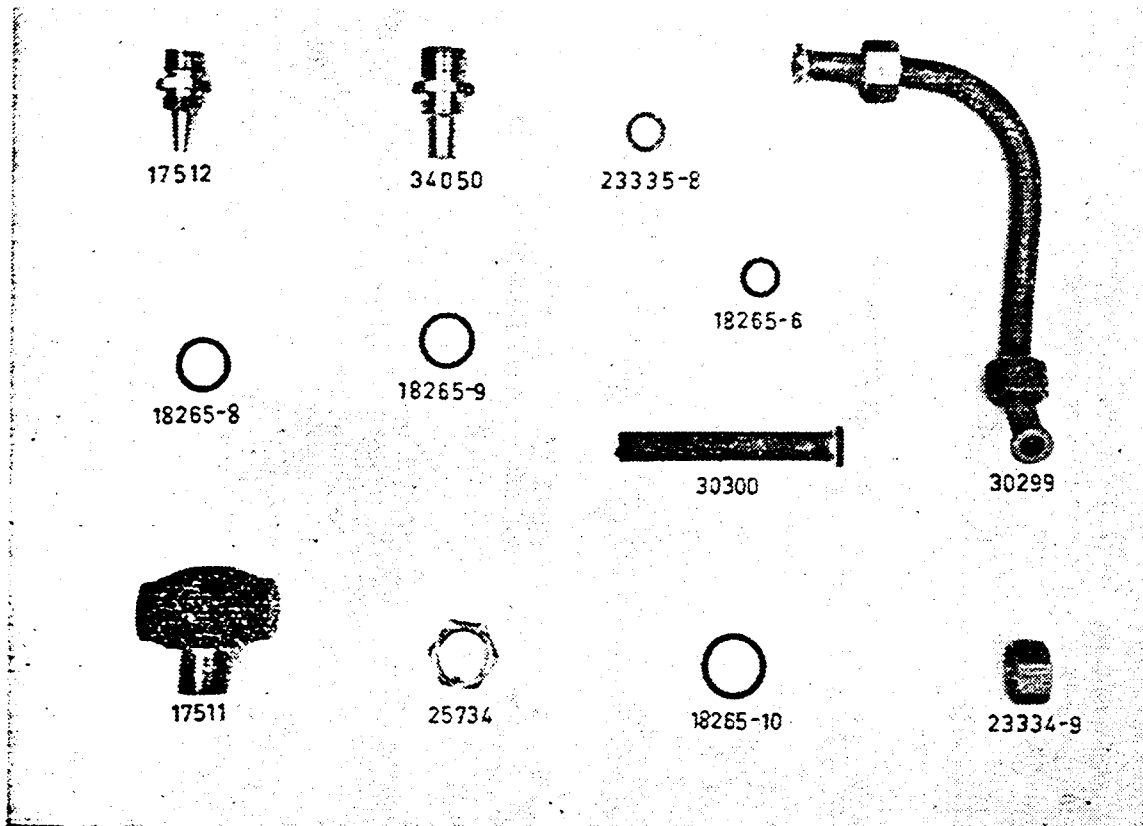

Kylvattenejektor, kylvattenrör

Detalj nr	Benämning	Ant.	Kg
*17512	Inloppsdyssa	1	0,05
*18265-8	Bricka, fiber	1	—
*17511	Ejektorhus	1	0,18
*34050	Avloppsdyssa	1	0,07
*18265-9	Bricka, fiber	1	—
*25734	Stoppmutter	1	0,02
*18265-10	Bricka, fiber	1	—
30300	Rör, komplett, ejektor — trevägsnippel ¹⁾	1	0,05
23335-8	Lödfläns	1	0,01
23334-9	Kopplingsmutter	2	0,03
18265-6	Bricka, fiber	1	—
30299	Rör, kompl., trevägsnippel - reglerventil ¹⁾	1	0,19

1) Fr. o. m. motor nr:
 Bensindrif: 22729
 Fotogendrif: 22729

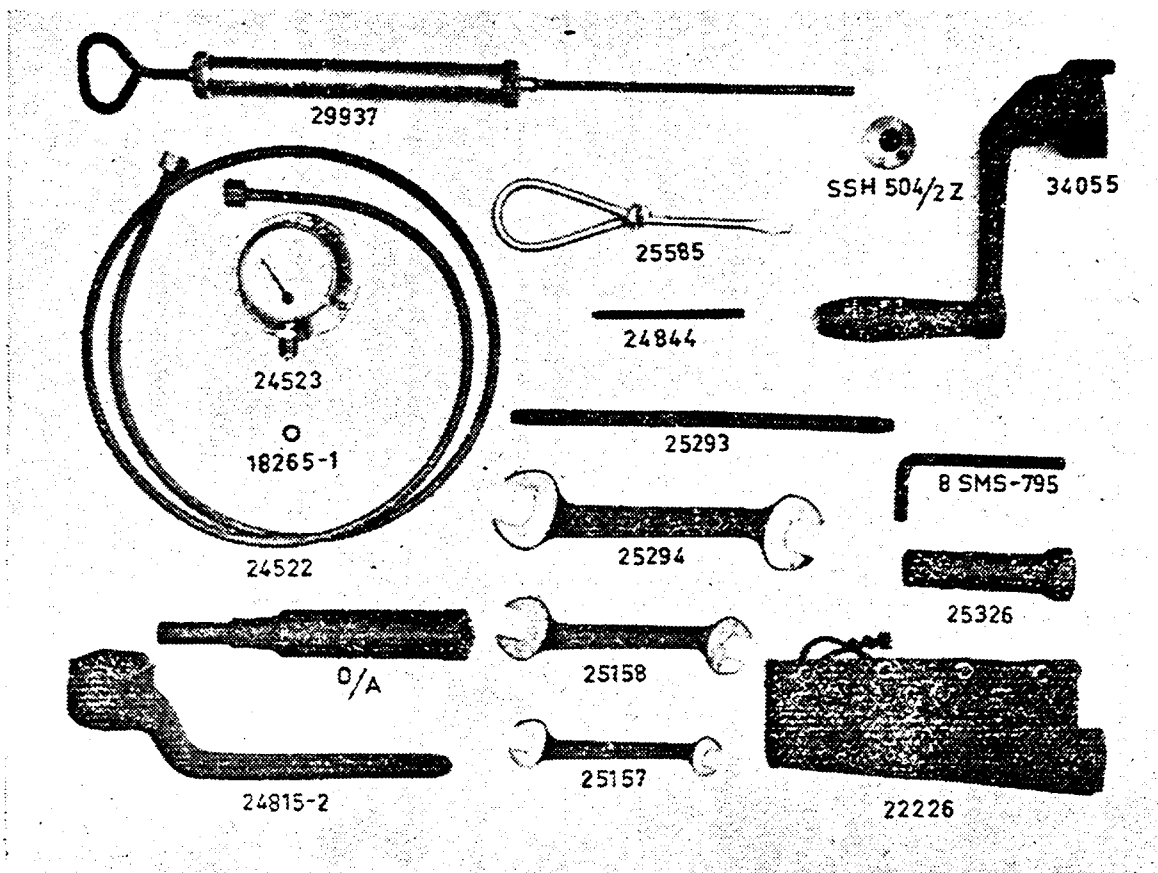

Verktyg

Detalj nr	Benämning	Ant.	Kg
*22226	Verktygspåse	1	0,09
*29937	Oljespruta, komplett	1	0,38
*34055	Startvev, komplett	1	0,86
*O/A	Trycksmörjspruta (för äldre motorer) ...	1	0,19
*25585	Skruvmejsel	1	0,12
*24815-2	Hylsnyckel, svänghjulsmutter	1	0,68
*25326	Hylsnyckel 18—26	1	0,15
*25293	Pinne för hylsnyckel	1	0,18
*25157	Nyckel, fast, 11—13	1	0,07
*25158	Nyckel, fast, 15—18	1	0,13
*25294	Nyckel, fast, 21—24	1	0,33
*24523	Oljemanometer (utgår vid elutrustning)...	1	0,33
8SMS-795	Sexkanthålnyckel	1	0,06
*24844	Pinne, ansättning backslagskoppling	1	0,03
*24522	Manometerrör, komplett	1	0,27
*18265-1	Bricka, fiber, till manometerrör	2	—
*SHS 504/2Z	Strömbrytare Bosch	1	0,02

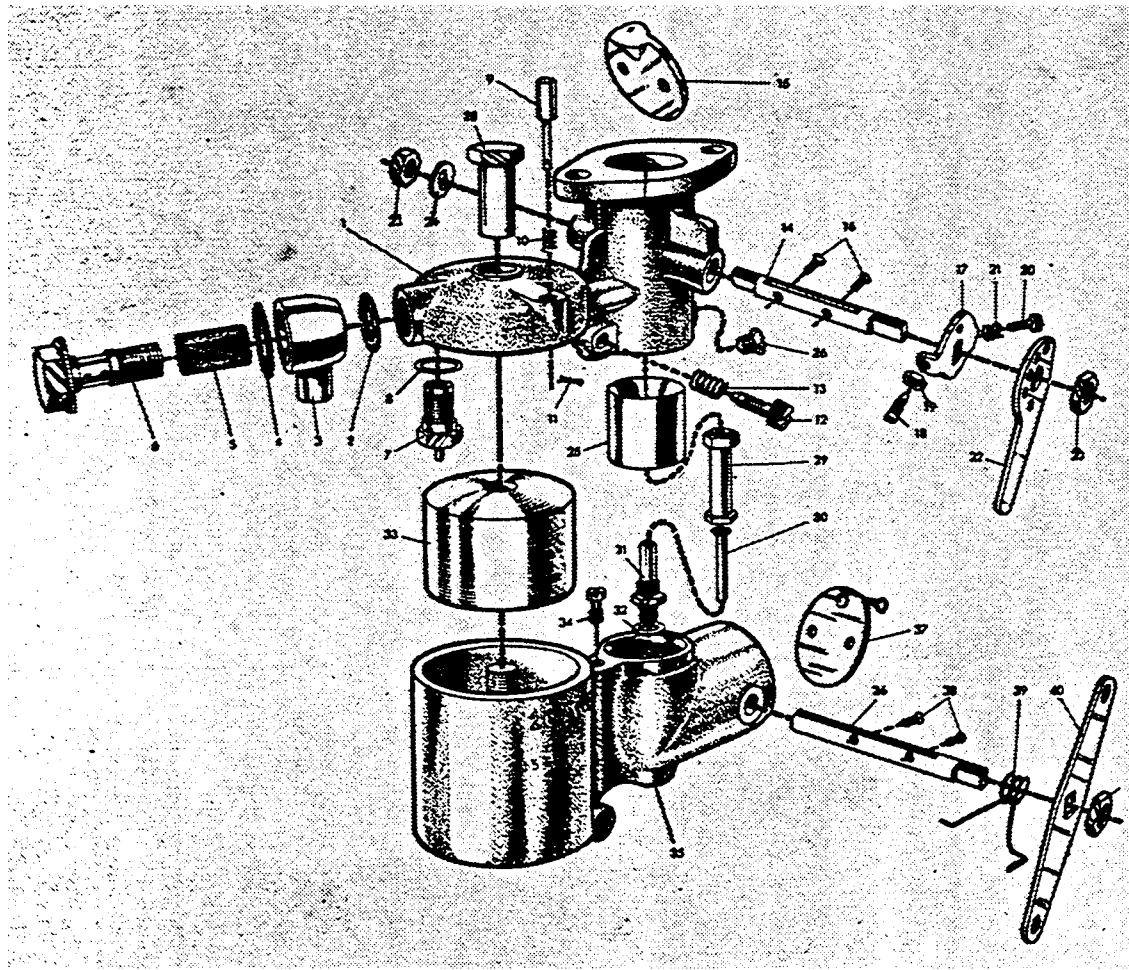

Förgasare Solex typ 26 MVD¹⁾

Bild Nr	Solex Detalj nr	Benämning	Ant.	Kg
—	26 MVD	Förgasare	1	1,36
1, 14-16	4820	Spjällhus med axel och spjäll ...	1	
14	4006	Spjällaxel	1	
15	50821/1	Spjäll	1	
16	3947	Skruv till spjäll	2	
22	4263 L	Spjällarm	1	
17-21	4019 LA	Stopplägebricka, komplett	1	
17	4019 L	Stopplägebricka	1	
18	50537/1	Fullgasskruv	1	
19	3950/1	Mutter till fullgasskruv	1	
20	4023/4	Tomgångsskruv	1	
21	4384/1	Fjäder till tomgångsskruv	1	
23	4024/1	Mutter till spjällaxel	2	
24	4031 L	Bricka till spjällaxel	1	
12	4826	Luftregleringsskruv	1	
13	4384/1	Fjäder till luftregleringsskruv	1	
9-11	3167 A	Flödare, komplett	1	
9	3167	Flödare	1	
10	2979	Fjäder	1	
11	2732	Saxpinne	1	
7-8	52844/2	Flottörventil med packning	1	
8	2261/1	Packning till flottörventil	1	
3	4120	Banjonippel, för 8 mm rör	1	
6	4122	Skruv till banjonippel	1	
5	4123	Sil till banjonippel	1	
4	4124	Packning, yttre	1	
2	2261	Packning, inre	1	
25	4070/22	Luftkona	1	
26	2583/1	Fästskruv för luftkona	1	
35	4821	Flottörhus utan chokespjäll och axel	1	
36	3971	Axel till chokespjäll	1	
37	3966 A	Chokespjäll	1	
38	3947	Skruv till chokespjäll	2	
40	2963 L	Spjällarm till choke	1	
39	4823	Fjäder till spjällarm, vänster ...	1	
41	4024/1	Mutter till axel	1	
30	1286/85×10	Huvudspridare	1	
31	2829	Huvudspridarnippel	1	
32	581	Packning för huvudspridarnippel	1	
29	2714	Huvudspridarkåpa	1	
34	2894/60	Tomgångsmunstycke, sexkan-skalle	1	
33	3164	Flottör, 33 gram	1	
28	4483	Monteringsmutter	1	
—	53069	Avtappningsvred (ej utsatt på bilden)	1	

¹⁾ T. o. m. motor nr:
Bensindrift: 28852

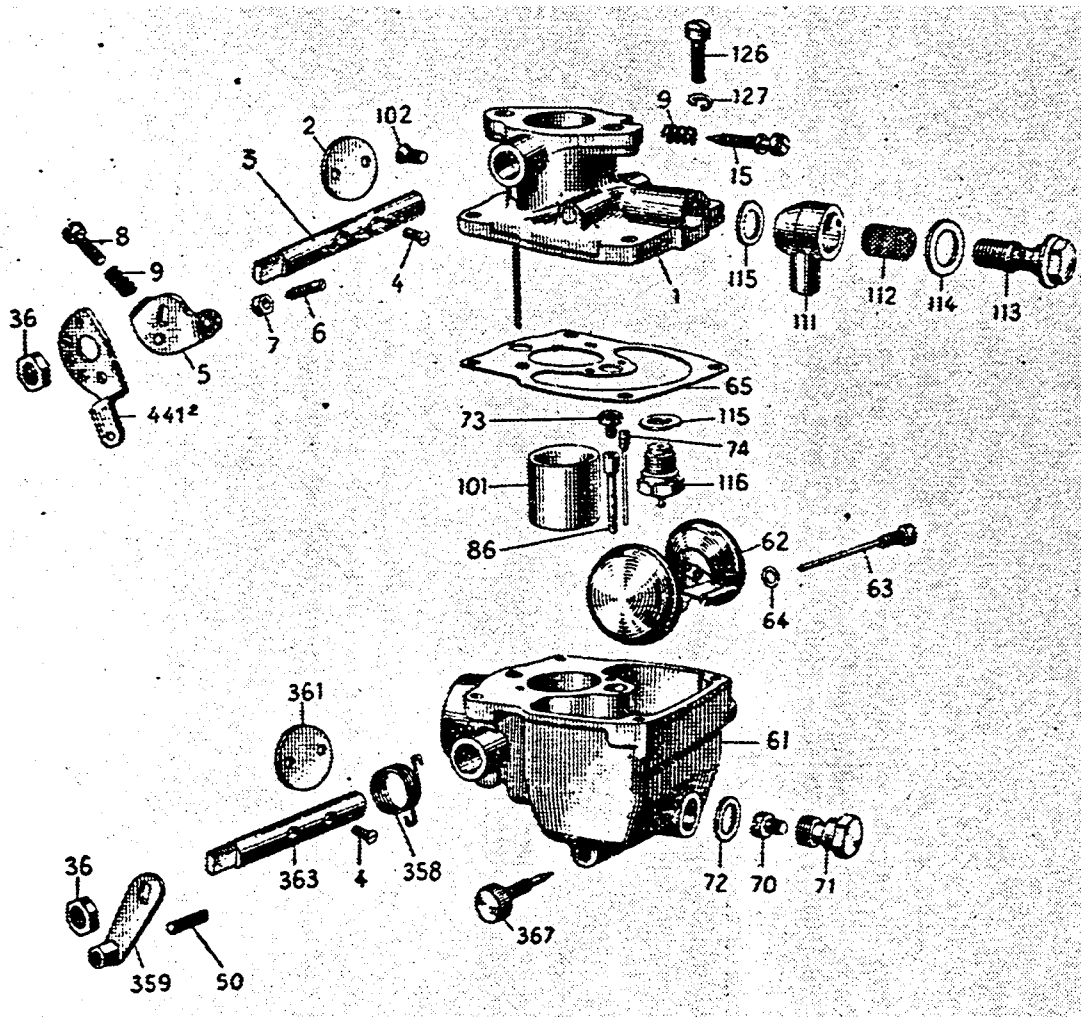

Förgasare Solex typ 26 VN¹⁾

Bild Nr	Solex Detalj nr	Benämning	Ant.	Kg
	26 VN	Förgasare (Albin Motors detalj nr 42649)	1	1,30
1	60.415/901	Spjällhus/Flottörhuslock m. spjällaxel, spjällskiva och skruvar ...	1	
2	52.077	Gasspällskiva	1	
3	50.364	Gasspjällaxel	1	
4	51.636	Fästskruv för gasspjällskiva och startspjällskiva	4	
	4.019 AL	Stopplägebricka, komplett	1	
5	4.019 L	Stopplägebricka	1	
6	50.537/1	Fullgasskruv	1	
7	3.950/1	Mutter för fullgasskruv	1	
8	4.023/4	Stoppskruv för tomgång	1	
9	4.384/1	Fjäder för stoppskruv 8	1	
15	52.858	Blandningsskruv för tomgång ...	1	
9	4.384/1	Fjäder för blandningsskruv 15 ...	1	
36	4.024/1	Mutter för gasspjällaxel och startspjällaxel	2	
50	51.393	Skruv för kabelfäste	1	
61	70.357/901	Flottörhus	1	
62	53.559/9 gr	Flottör	1	
63	53.560 A	Flottöraxel	1	
64	51.287	Flottöraxelpackning	1	
65	53.563	Flottörhuspackning	1	
70	50.552/1/95	Huvudmunstycke	1	
71	50.820	Hållare för huvudmunstycke	1	
72	50.815	Packning för munstyckshållare 71	1	
73	51.612/230	Emulsionsmunstycke	1	
74	53.555 A/45	Tomgångsmunstycke	1	
86	52.684/21	Emulsionsrör	1	
101	53.567/23	Luftkona	1	
102	2.583/1	Skruv för luftkona	1	
111	4.120	Banjonippel	1	
112	4.123	Sil (bränslefilter)	1	
113	4.122	Banjobult	1	
114	4.124	Packning för banjobult	1	
115	2.261	Packning för banjonippel	1	
115	2.261/1	Packning för flottörventil	1	
116	52.844/1	Flottörventil, komplett med packning	1	
126	50.238	Skruv för flottörhuslock	4	
127	52.874	Fjäderbricka för skruv 126	4	
136	1.592	Flänspackning	1	
358	53.836	Returfjäder för startspjällaxel ...	1	
359	51.758 ¹⁾ /52.343	Startspjällarm med kabelfäste ...	1	
361	52.080	Startspjällskiva	1	
363	50.460	Startspjällaxel	1	
367	53.929	Avtappningskran	1	
441 ²⁾	50.562/901	Gasspjällarm	1	

¹⁾ Fr. o. m. motor nr:
Bensindrif: 28853

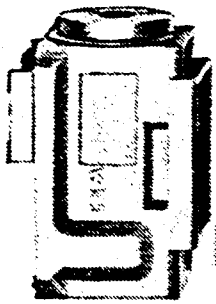

17305



17030



17231



17239



1761



17052



17236



17038

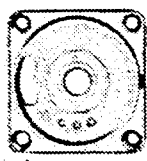

17061



17245



17064



17069



17071



17063



17097

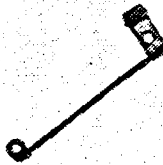

17246



17080



17081



17082

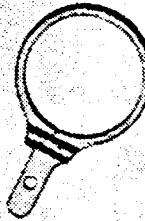

17088



17083

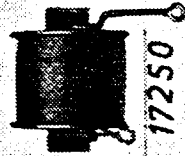

17250



17272

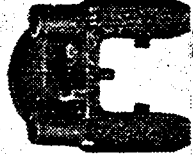

17256



17270

1954

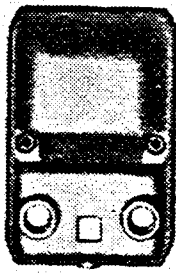

17279



17148



17145



14123



17146



1819



17147



17156



1649

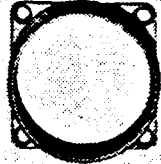

17330



17308



17314



17328

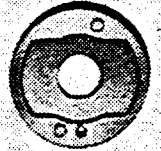

17321



17325



17332

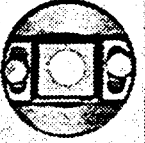

17335



17337

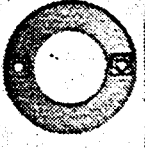

17339

Magnetapparat SEM, typ EX-2L1

SEM Detalj nr	Benämning	Ant.	Kg
EX-2L1	Magnetapparat	1	2,60
17305	Stativ	1	
17030	Låsbygel	2	
17231	Rotor	1	
17239	Nock	1	
17059	Skruv med brickor för nock	1	
17051	Woodruffkil för nock	1	
1761	Kullager för brytarsidan	1	
17052	Kullagerpackning för brytarsidan	1	
1704	Filtpackning för brytarsidan (diam. 28 hål 11)	1	
1750	Justerbrickor (sats om 4 st.) (diam. 17,5 hål 12)	1	
17240	Fjäderbricka (diam. 26 hål 12,1)	1	
17236	Släpring	1	
1760	Kullager för drivsidan	1	
17039	Kullagerpackning för drivsidan	1	
17038	Gummipackning för drivsidan	1	
1597	Woodruffkil för drivaxelända	1	
17061	Lagersköld	1	
17245	Brytardosa, komplett	1	
17064	Brytardosa	1	
17069	Kontaktbrygga med kontakt	1	
17093	Låsskruv för kontaktbrygga (PKCS 3,5×4,5)	1	
10159	Bricka för kontaktbrygga (diam. 7 hål 3,5)	1	
17071	Brytararm	1	
17131	Bricka för brytararmens axel diam. 8 hål 4,6)	1	
17063	Låsfjäder för brytararmens axel	1	
17097	Skruv för kabeluttag med bussning, isolationsbrickor och muttrar	1	
17094	Mutter för kabeluttag	2	
17246	Brytardosans jordningskabel med smörjarm	1	
17080	Brytarkabel	1	
17081	Stoppskruv för brytardosa	1	
17082	Brytarlock	1	
17088	Tändförställningsarm	1	
17086	Fästskruv för lagersköld	3	
17083	Tillhållare för brytarlock	1	
17250	Kärna med lindning	1	
17272	Kondensator med fäste	1	
17256	Högspänningsbrygga, komplett	1	
17270	Kontaktbleck för kortslutning	1	

Forts. på sid. 29

Uppgiv förutom delens beställningsnummer även apparatens typ och tillverkningsnummer

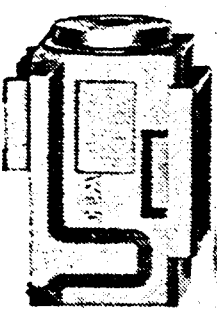
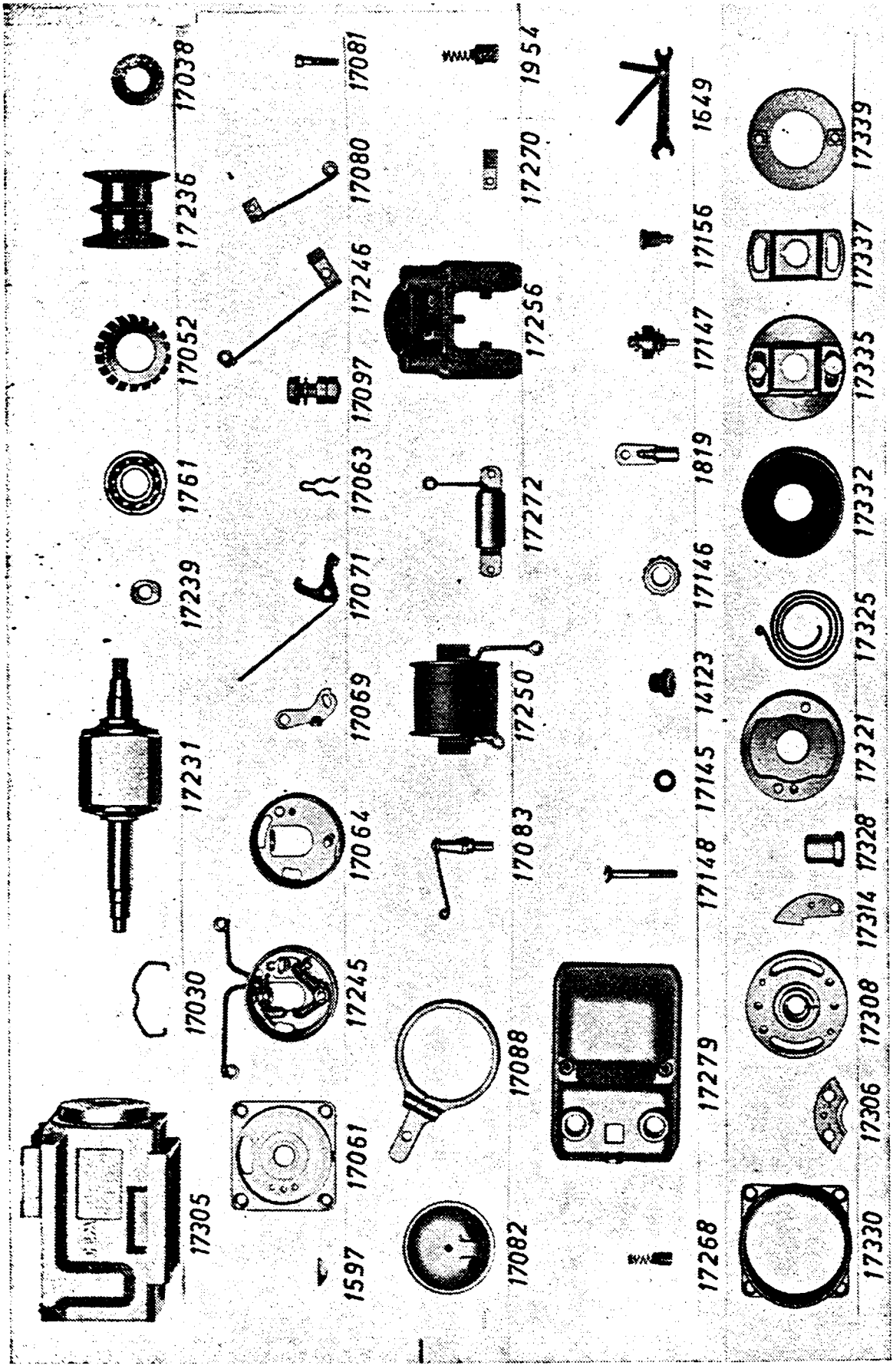

17305



17231



17236



17052



1761



17038



17030

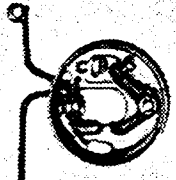

17245



17064



17069



17063



17097

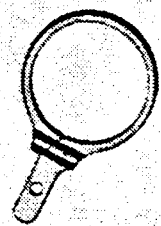

17088



17083

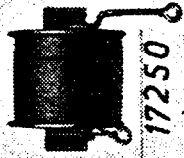

17250

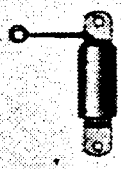

17272



17256



1954



17270

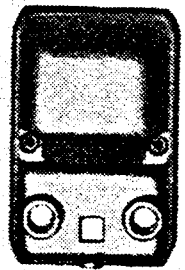

17268



17148



17145



14123



17146



1819



17147



17156



1649

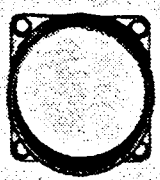

17330



17308



17314



17328

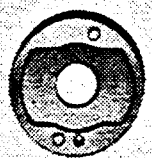

17321



17325



17332

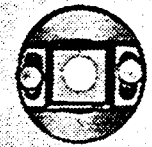

17335



17337

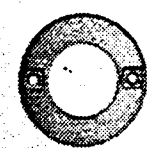

17339

SEM Detalj nr	Benämning	Ant.	Kg
	<i>Forts. från sid. 27</i>		
2638	Skruv för kontaktbleck (CS 4×8)	1	
1954	Kolborste med fjäder	2	
7268	Kolborste, rund med fjäder	1	
2720	Fästskruv för högspänningsbrygga (CS 4×18)	2	
1766	Bricka för skruv 2720 (diam. 8 hål 4,1)	2	
2463	Fjäderbricka för skruv 2720 (FB 4,3)...	2	
17279	Kåpa med hål för kortslutningsknapp	1	
17148	Fästskruv för kåpa	2	
17145	Isolerbussning för kabelgenomföring ...	2	
14123	Gummibussning för kabelgenomföring...	2	
17146	Huv för kabelgenomföring	2	
1819	Kabelsko	2	
17147	Kontaktskruv för kortslutningskabel ...	1	
17152	Kontaktbricka för kontaktskruv	1	
17151	Isolerbricka för kontaktskruv (diam. 15 hål 7)	1	
17157	Mutter för kontaktskruv	2	
17156	Kortslutningsknapp, komplett	1	
1649	Justernyckel	1	
	Impulskoppling		
17330	Kåpa	1	
17331	Fästskruv för kåpa ($\frac{7}{32}$ "×19)	4	
17306	Fasta anslaget	1	
3028	Fästskruv för fasta anslaget ($\frac{7}{32}$ "×10)	2	
17308	Hakskiva, vänstergång	1	
17314	Hake, vänstergång	2	
1736	Bricka för hake (diam. 8 hål 5)	2	
17354	Låsfjäder för hakens axel	2	
17327	Bricka för hakskiva	1	
17328	Låsmutter för hakskiva	1	
17321	Fjäderhus, vänstergång	1	
17325	Impulsfjäder	1	
17332	Korsskiva	1	
17335	Kopplingshalva, komplett	1	
17337	Drivskiva till kopplingshalva	1	
17339	Medbringarskiva till kopplingshalva ...	1	
3065	Skruv till kopplingshalva	2	
3068	Bricka till kopplingshalva	2	
3071	Fjäderbricka till kopplingshalva (FB 6,4)	2	
3070	Kilskruv till kopplingshalva, komplett	1	

Uppgiv förutom delens beställningsnummer även apparatens typ och tillverkningsnummer

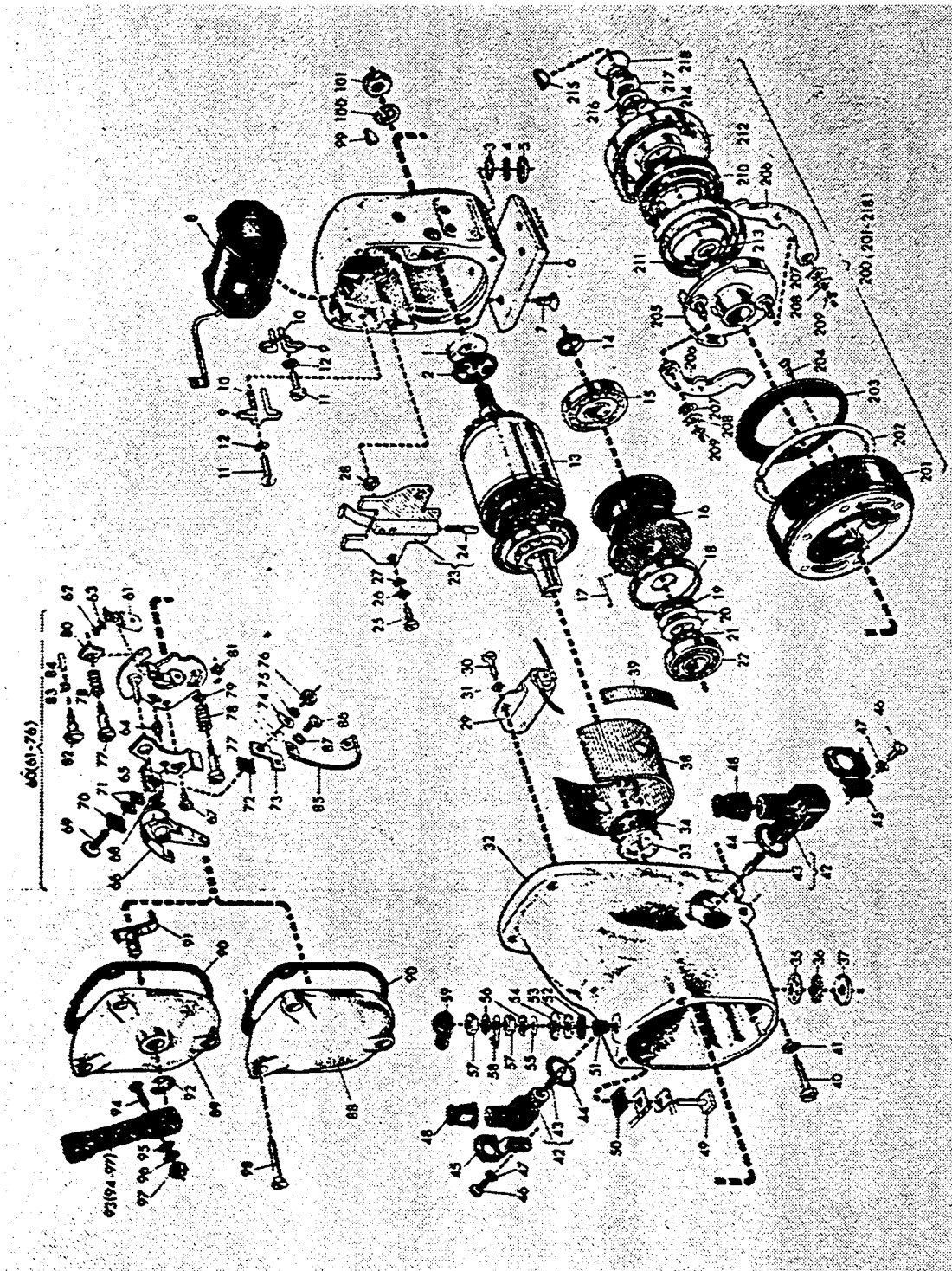

Magnetapparat Bosch, typ MZ/JF2L5

Bild Nr	Bosch Detalj nr	Benämning	Ant.	Kg
	MZ/JF2L5	Magnetapparat	1	2,80
1	WNS 113/8	Packning	1	
2	WMS 405/6	Fjäderbricka	1	
6	MZPT 10Z1	Bottenplatta	1	
7	NSR 5574/22	Skruv för bottenplatta	2	
8	MZAN 2Z2	Ankarlindning	1	
9	MZBE 3Z1	Fästbygel	2	
10	BW 16 g 8 rr	Isolerrör	2	
11	NSR 5262/17	Skruv	2	
12	NMS 8/1	Bricka	2	
13	MZMA 5Z5	Rotor	1	
14	WMR 403/9	Oljering	1	
15	NKL 4/15	Kullager, drivsidan	1	
16	MZSL 1Z1	Släpring	1	
17	NST 5/41	Stift för släpring	1	
18	WMS 50 Z3	Tallriksbricka	1	
19	WMS 415/1	Fjäderbricka	1	
20	WMS 401/58	Utjämningsbricka 0,05 mm tjock	e. b.	
	WMS 2000/1	Utjämningsbricka 0,1 mm tjock...	e. b.	
	WMS 2000/2	Utjämningsbricka 0,2 mm tjock...	e. b.	
21	WMS 25 Z 32	Bricka	1	
22	NKL 4/13	Kullager, släpringssidan	1	
23	MZSA 5Z1	Strömöverföring	1	
24	NSK 2/2	Kol	1	
25	NSR 64/17	Skruv	2	
26	NMS 408/1	Fjäderbricka	2	
27	NMS 8/1	Bricka	2	
28	WMR 20Z8	Distansring	2	
29	MZKO 1Z1	Kondensator	1	
30	NSR 64/17	Skruv	1	
31	NMS 408/1	Fjäderbricka	1	
32	MZDE 4Z92	Lagerkåpa	1	
33	WNS 12Z11	Packning	1	
34	WMS 51/2	Fjäderbricka	1	
35	WSJ 410Z7	Hållbleck	1	
36	WSJ 411Z7	Sil	1	
37	WMS 413Z47	Tallriksbricka	1	
38	WNT 30Z15	Isolerremsa, undre	1	
39	WNT 19Z8	Isolerremsa på sidan	1	
40	NSR 5262/22	Skruv för lagerkåpa	4	
41	NMS 408/1	Fjäderbricka	4	
42	MZSA 3/1	Kolhållare	2	
43	WSK 400 Z11	Kol	2	
44	WNS 15 Z8	Packning	2	
45	MZBE 4Z2	Hållbleck	2	
46	NSR 64/17	Skruv	2	
47	NMS 408/1	Fjäderbricka	2	
48	WNK 2/1	Gummimuff	2	
49	MZSR 1Z1	Anslutningsskruv	1	
50	WNF 33Z3	Isolervinkel	1	
51	NNB 41/13	Isolerbussning	1	
52	WNS 15Z10	Isolerbricka 6,5×13×0,5	1	
53	WNS 16Z17	Isolerbricka 6,7×13×1,5	2	
54	WNS 116/9	Isolerbricka 18×33×0,5	1	
55	NMS 8/1	Bricka	1	
56	NMS 408/1	Fjäderbricka	2	
57	NMU 2054/1	Mutter	2	
58	WKS 33/2	Kabelsko	1	
59	MZUB 3Z1	Gummimuff	1	
60	WNK 3/1	Avbrytare, komplett	1	

Forts. på sid. 33

Bild Nr	Bosch Detalj nr	Benämning	Ant.	Kg
		<i>Forts. från föreg. sida</i>		
61	WDO 21 Z10	Smörjfilt med fjäder	1	
62	NNJ 825/6	Nit	1	
63	WMS 9/1	Bricka	1	
64	WBO 277/1	Exenterbult	1	
65		Kontaktplatta ZKT 72Z1	1	
66	sats 551	{ Kontaktarm ZUH 9/6	1	
67	WSR 400/32	Skruv för kontaktplatta	1	
68	WMS 23/1	Utjämningsbricka 0,2 mm	e. b.	
	WMS 23/3	Utjämningsbricka 0,1 mm	e. b.	
	WMS 23/4	Utjämningsbricka 0,05 mm	e. b.	
69	WSR 290Z3	Skruv för fjäder, kontaktarm ...	1	
70	ZPT 145/2	Isolerplatta 16×16 mm	1	
71	ZPT 144 Z5	Isolerplatta 0,6×8×10 mm	2	
72	WPT 34/5	Isolerplatta 0,7×17×16 mm	1	
73	ZEA 77Z2	Anslutningsskena	1	
74	WPT 38/1	Underläggsplatta för fjäder	1	
75	NMS 408/1	Fjäderbricka	1	
76	NMU 2054/1	Mutter	1	
77	WSR 238/1	Skruv	2	
78	WSF 108/1	Fjäder	2	
79	WMH 27/1	Styrhylsa	1	
80	MZPT 8 Z1	Fästplatta	1	
85	MZEA 4Z1	Kabel, avbrytare-kortslutnings- klämma	1	
86	NSR 5260/7	Skruv	1	
87	NMS 406/1	Fjäderbricka	1	
89	MZDE3Z1	Avbrytarlock	1	
90	MZPT7Z1	Packning	1	
91	ZHE55Z1	Medbringare	1	
92	NMS 665/1	Låsbricka	1	
93	ZHE 54Z91	Förställararm, komplett	1	
94	NSR 5254/32	Skruv	1	
95	WMS 519/16	Bricka	1	
96	NMS 410/1	Fjäderbricka	1	
97	NMU 42/2	Mutter	1	
98	WSR 50Z3	Skruv för avbrytarlock	3	
99	NKE 4/3	Kil	1	
100	NMS 419/1	Fjäderbricka ..	} på rotoraxel ..	1
101	NMU 48/2	Mutter		1
200	ZKG46Z37	Impulsstart, komplett	1	

Forts. på nästa sida

Bild Nr	Detalj nr	Benämning	Ant.	Kg
		<i>Forts. från föreg. sida</i>		
201	ZMK 28/9	Kåpa	1	
202	ZMR 11/1	Tätningring	1	
203	WMR 80/1	Hållring	1	
204	NSR 5282/19	Skruv för hållring	2	
205	ZKR 7Z37	Spärrhakshållare	1	
206	ZKH 64/1	Spärrhake	2	
207	WMS 100/15	Utjämningsbricka	e. b.	
208	WMS 100/8	Bricka	2	
209	NMR 50/3	Fjädersring för spärrhake	2	
210	ZSF 10/2	Fjäder	1	
211	WNT 101/13	Packning för fjäder	1	
212	ZKH 65Z44	Medbringare	1	
213	WMS 402/18	Utjämningsbricka		
		„ 0,05 mm	} mellan medbringare och spärr- hakshållare	e. b.
		„ 0,1 „		e. b.
		„ 0,2 „		e. b.
		„ 0,3 „		e. b.
		„ 0,5 „		e. b.
214	WMR 13/3	Fjädersring för medbringare	1	
215	NKE 4/3	Kil	1	
216	WMS 42/1	Fjädersbricka	1	
217	WMU 14/1	Mutter	1	
218	WMR 12/1	Fjädersring	1	
	ZKH 18/21 Z	Kopplingshalva	} komplett till äldre magneter	1
	ZKH 25/1Z	Korsskiva		1
	182	Gummiring vid korsskiva		1

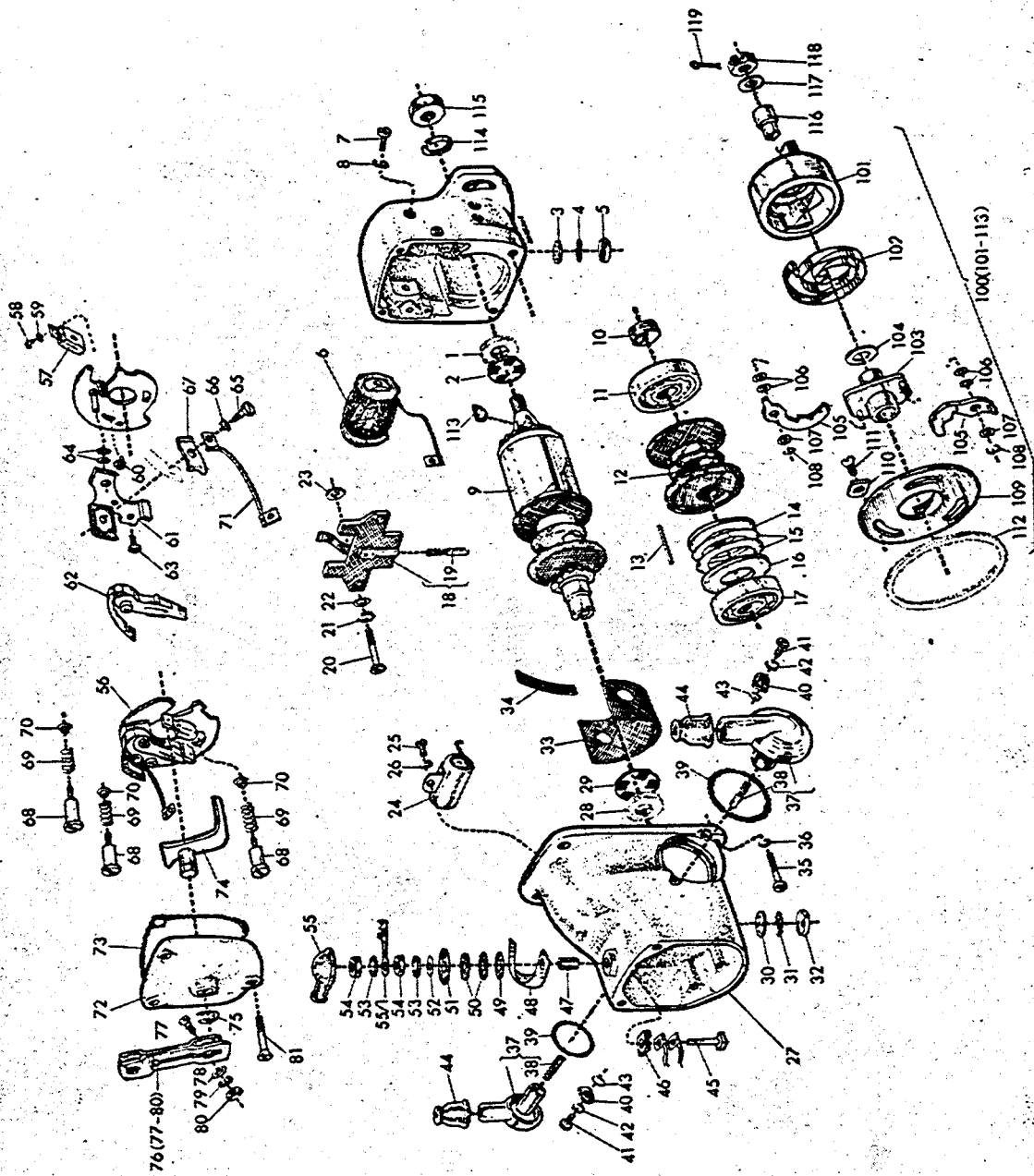

100(101-113)

Magnetapparat Bosch, typ MZ/JF2AL5

Bild Nr	Bosch Detalj nr	Benämning	Ant.	Kg
	MZ/JF2AL5	Magnetapparat	1	2,95
1	WNS 113/8	Packning	1	
2	WMS 405/6	Fjäderbricka	1	
3	WSJ 410 Z 7	Hållbleck	1	
4	WSJ 411 Z 7	Sil	1	
5	WMS 413 Z 47	Tallriksbricka	1	
6	MZAN 2 Z 5	Ankarlindning	1	
7	NSR 5262/27	Skruv för ankarlindning	2	
8	NMS 408/1	Fjäderbricka	2	
9	MZMA 5 Z 19	Rotor, komplett	1	
10	WMR 403/9	Oljering	1	
11	NKL 4/15	Kullager på drivsidan	1	
12	MZSL 1 Z 3	Släpring	1	
13	NST 5/41	Stift för släpring	1	
14	WMS 415/1	Fjäderbricka	1	
15	WMS 401/58	Utjämningsbricka 0,05	e. b.	
	WMS 2000/1	Utjämningsbricka 0,1	e. b.	
	WMS 2000/2	Utjämningsbricka 0,2	e. b.	
16	WMS 25 Z 32	Bricka	1	
17	NKL 4/13	Kullager på släpringssidan	1	
18	MZSA 5 Z 2	Strömöverföring	1	
19	NSK 2/2	Kol	1	
20	NSR 5262/22	Skruv	2	
21	NMS 408/1	Fjäderbricka	2	
22	NMS 8/1	Bricka	2	
23	WMR 20 Z 8	Distansring	2	
24	MZKO 1 Z 2	Kondensator	1	
25	NSR 64/13	Skruv	1	
26	NMS 408/1	Fjäderbricka	1	
27	MZDE 4 Z 94	Lagerkåpa	1	
28	WNS 12 Z 11	Packning	1	
29	WMS 51/2	Fjäderbricka	1	
30	WSJ 410 Z 7	Hållbleck	1	
31	WSJ 411 Z 7	Sil	1	
32	WMS 413 Z 47	Tallriksbricka	1	
33	WNT 30 Z 15	Isolerremsa, undre	1	
34	WNT 19 Z 12	Isolerremsa på sidan	1	
35	NSR 5262/22	Skruv på lagerkåpa	4	
36	NMS 408/1	Fjäderbricka	4	
37	MZSA 3 Z 3	Kolhållare	2	
38	WSK 400 Z 11	Kol	2	
39	WNS 15 Z 45	Packning	2	
40	WBE 56 Z 1	Hållbleck	4	
41	NSR 5262/17	Skruv för hållbleck	4	
42	NMS 408/1	Fjäderbricka	4	
43	WMS 25 L 16	Låsbricka	4	
44	WNK 2/1	Gummimuff	2	
45	MZSR 2 Z 1	Anslutningsskruv	1	
46	MZPT 14 Z 1	Isolervinkel	1	
47	NNB 41/18	Isolerbussning	1	
48	WKT 5 Z 2	Kortslutningsfjäder	1	
49	WNS 15 Z 10	Isolerbricka 6,5×13×0,5	1	
50	WNS 16 Z 17	Isolerbricka 6,7×13×1,5	2	
51	WNS 116/9	Isolerbricka 18×33×0,5	1	

Bild Nr	Detalj nr	Benämning	Ant.	Kg
		<i>Forts. från föreg. sida</i>		
201	ZMK 28/9	Kåpa	1	
202	ZMR 11/1	Tätningarring	1	
203	WMR 80/1	Hållring	1	
204	NSR 5282/19	Skruv för hållring	2	
205	ZKR 7Z37	Spärrhakshållare	1	
206	ZKH 64/1	Spärrhake	2	
207	WMS 100/15	Utjämningsbricka	e. b.	
208	WMS 100/8	Bricka	2	
209	NMR 50/3	Fjädersring för spärrhake	2	
210	ZSF 10/2	Fjäder	1	
211	WNT 101/13	Packning för fjäder	1	
212	ZKH 65Z44	Medbringare	1	
213	WMS 402/18	Utjämningsbricka		
		„ 0,05 mm	} mellan medbringare och spärr- hakshållare	e. b.
		„ 0,1 „		e. b.
		„ 0,2 „		e. b.
		„ 0,3 „		e. b.
		„ 0,5 „		e. b.
214	WMR 13/3	Fjädersring för medbringare	1	
215	NKE 4/3	Kil	1	
216	WMS 42/1	Fjäderbricka	1	
217	WMU 14/1	Mutter	1	
218	WMR 12/1	Fjädersring	1	
	ZKH 18/21 Z	Kopplingshalva	} komplett till äldre magneter	1
	ZKH 25/1Z	Korsskiva		1
	182	Gummiring vid korsskiva		1

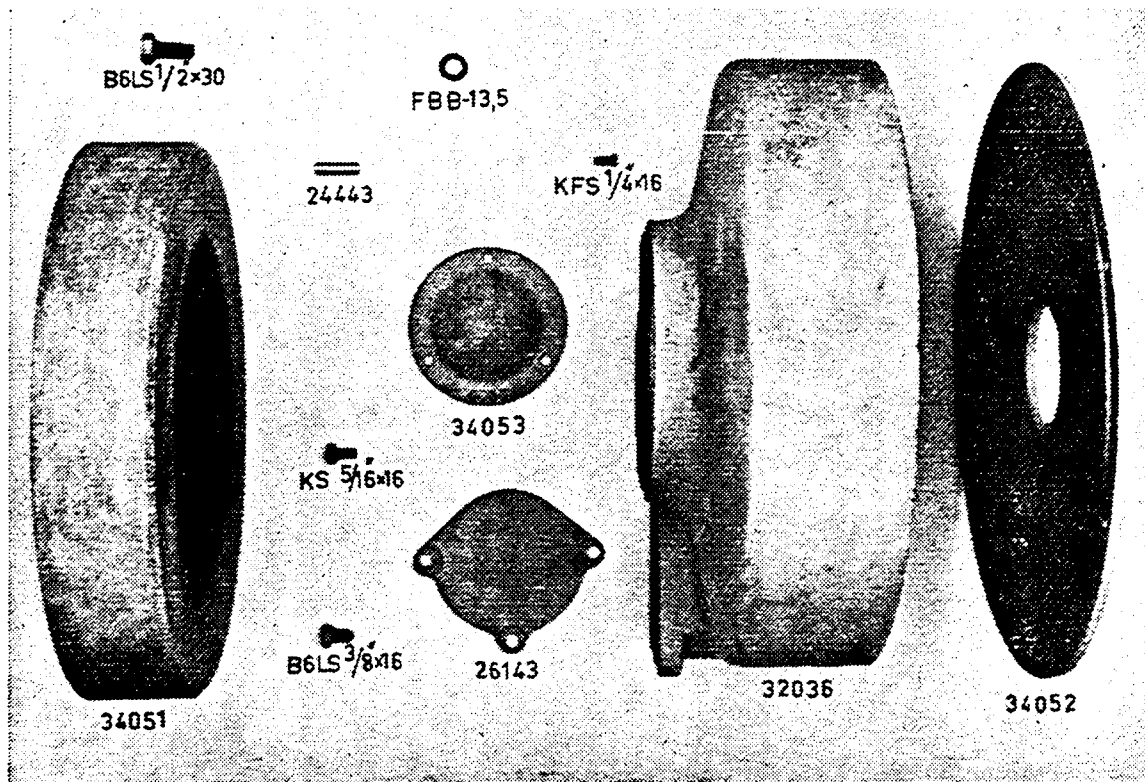

Svänghjul, svänghjulsskydd

Detalj nr	Benämning	Ant.	Kg
*34051	Svänghjul, komplett	1	33,62
*24443	Pinne för startvev	1	0,02
*32036	Svänghjulsskydd	1	16,00
*B6LS 1/2" x 30	Skruv mot cylinderblock	4	0,05
*FBB 13,5	Fjäderbricka	4	0,01
*34052	Lock	1	5,50
*KFS 1/4" x 16	Skruv	8	0,01
*34053	Axelskydd	1	0,55
*KS 5/16" x 16	Skruv	3	0,02
*26143	Lucka för startmotoröppning	1	0,35
*B6LS 3/8" x 16	Skruv	3	0,02

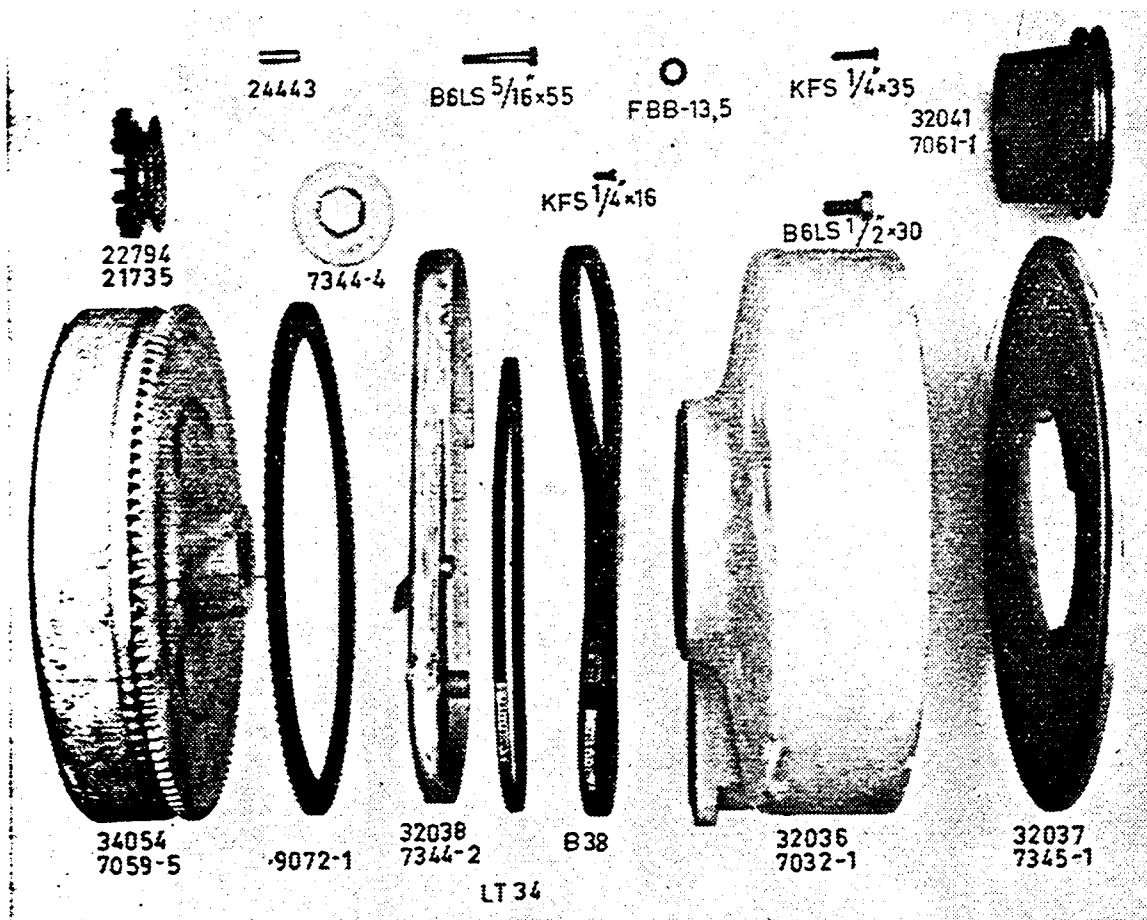

Elutrustning

Detalj nr	Benämning	Ant.	Kg
32036	Svänghjulsskydd	1	16,00
32037	Lock	1	6,00
32038	Remskydd	1	1,00
KFS 1/4" x 35	Skruv, remskydd — lock	4	0,01
32041	Remskiva på svänghjul	1	1,55
LT 34	Kilrem	1	0,05
34054	Svänghjul, komplett	1	35,50
9072-1	Kuggring	1	1,88
24443	Pinne för startvev	1	0,02
22794	Remskiva på generator	1	0,50
*B6LS 1/2" x 30	Skruv, vevhus — skydd	4	0,06
*FBB 13,5	Fjäderbricka	4	0,01
*KFS 1/4" x 16	Skruv, svänghjulsskydd — lock	8	0,01
* 7032-1	Svänghjulsskydd	1	16,20
* 7345-1	Lock	1	3,81
* 7344-2	Remskydd	1	4,20
* 7344-4	Axelskydd	1	0,35
* 7059-5	Svänghjul, komplett	1	34,00
* 9072-1	Kuggring	1	1,88
*24443	Pinne för startvev	1	0,02
* 7061-1	Remskiva på svänghjul	1	3,30
*B6LS 5/16" x 55	Skruv	4	0,03
*21735	Remskiva på generator	1	0,60
*B 38	Kilrem	1	0,12
*6V85Ah	Batteri (ej med på bilden)	1	17,00

1) T. o. m. motor nr 25369

2) Fr. o. m. motor nr 25370

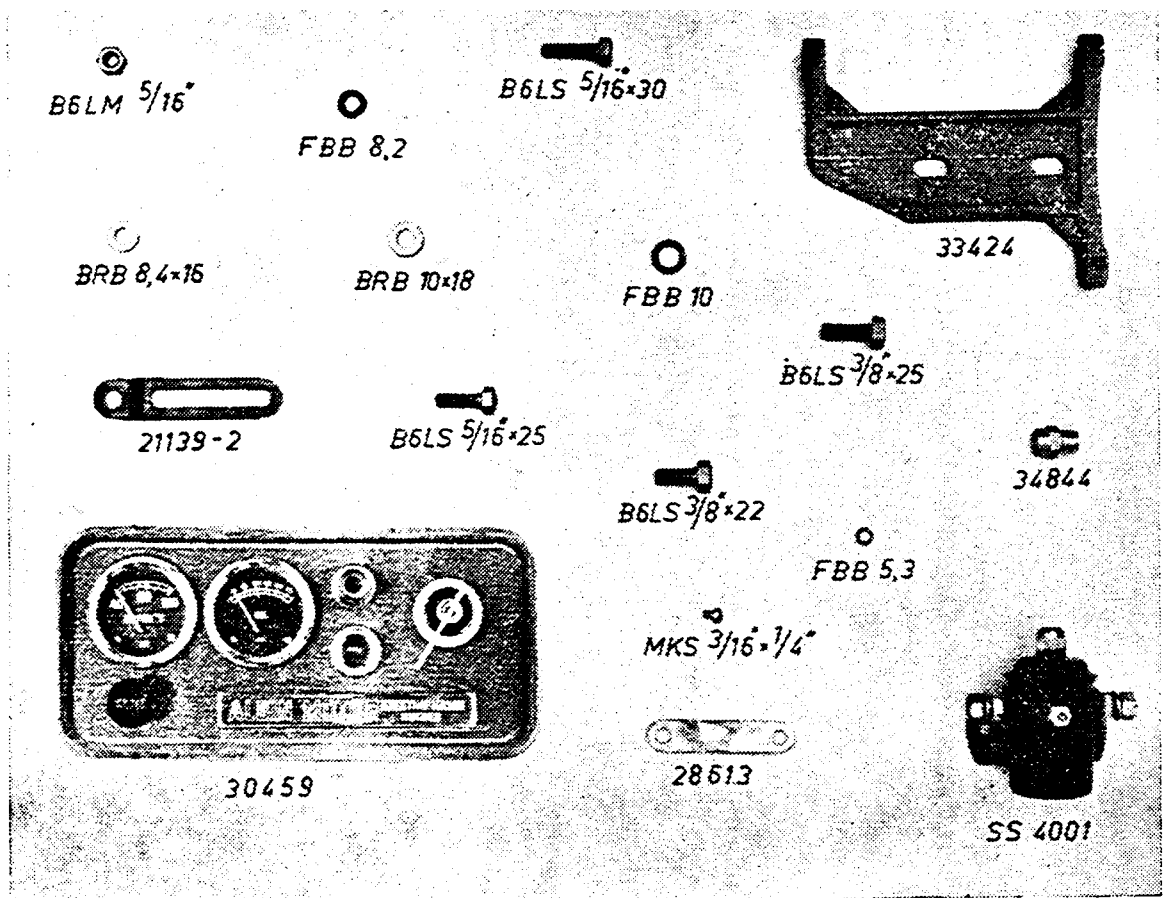

Elutrustning

Detalj nr	Benämning	Ant.	Kg
*33424	Generatorbrygga	1	0,75
*B6LS 3/8" × 22	Skruv	2	0,02
*BRB 10 × 18	Bricka	2	0,01
*B6LS 5/16" × 30	Skruv för generator	2	0,02
*B6LS 5/16" × 25	Skruv för remsträckare	2	0,01
*21139-2	Remsträckare	1	0,04
*B6LM 5/16"	Mutter	4	0,01
*FBB 8,2	Fjäderbricka	4	0,01
*BRB 8,4 × 16	Bricka	1	0,01
*SS 4001	Relä, Auto-Lite	1	0,45
*MKS 3/16" × 1/4"	Skruv	2	0,01
*FBB 5,3	Fjäderbricka	2	0,01
*B6LS 3/8" × 25	Skruv, startmotor — skydd	3	0,02
*FBB 10	Fjäderbricka	3	0,01
*28613	Ledning, startmotor — relä	1	0,04
*30459	Instrumenttavla, komplett	1	1,33
*25118	Tavla	1	0,24
*35403	Kylvattentermometer	1	0,32
*35401	Oljetryckmätare	1	0,14
*34844	Nippel för oljetryckmätare	1	0,03
*35620	Laddningskontrollampa	1	0,02
3795 (6 V, 3 W)	Glödlampa, Robo	1	0,01
*35619	Starttryckknapp	1	0,03
*HBA-5	Kopplingskåp, Bosch	1	0,20
*SAS 3/7 Z	Nyckel, Bosch	1	0,02
*32120	Choke, komplett, längd 3 meter	1	0,32

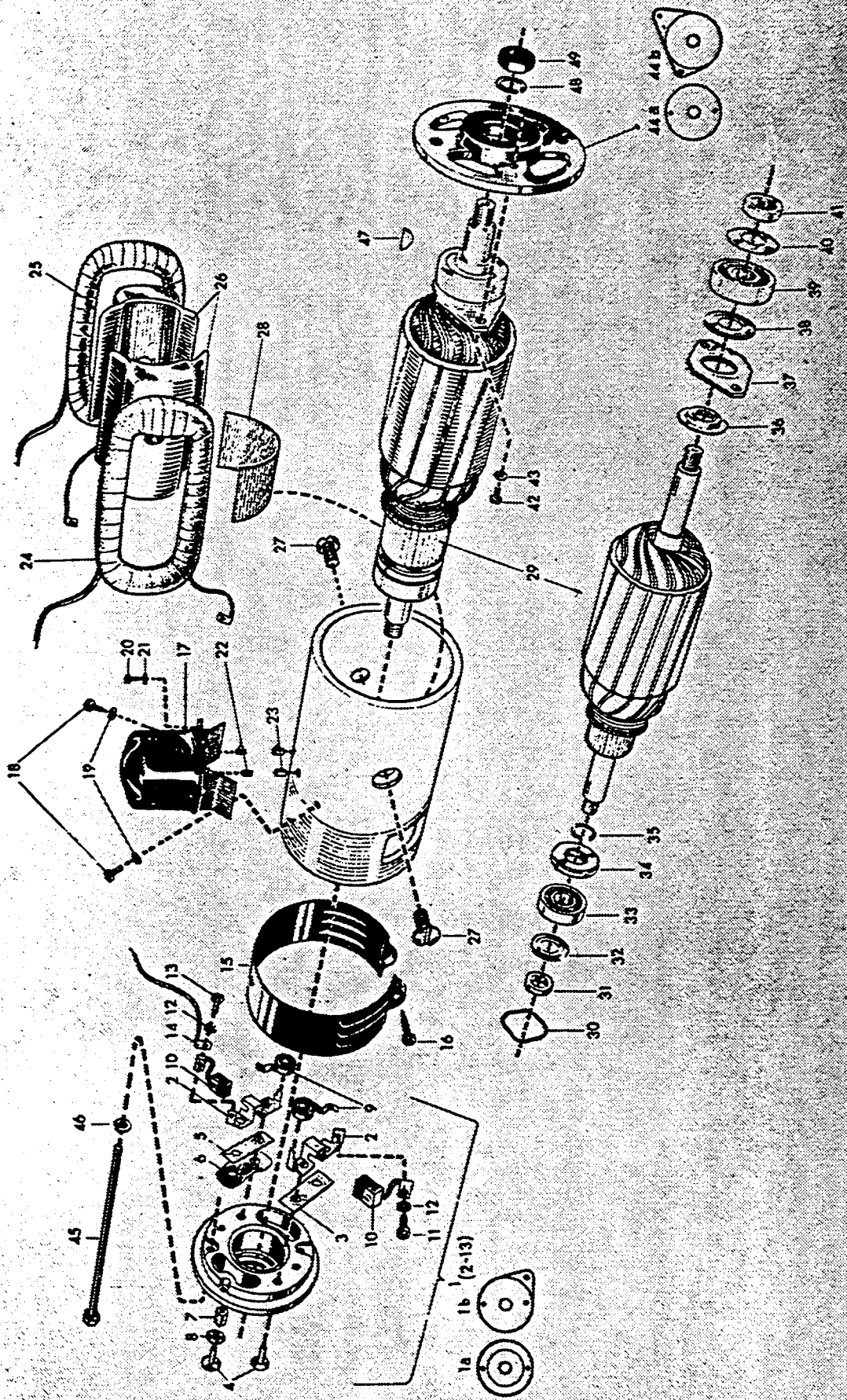

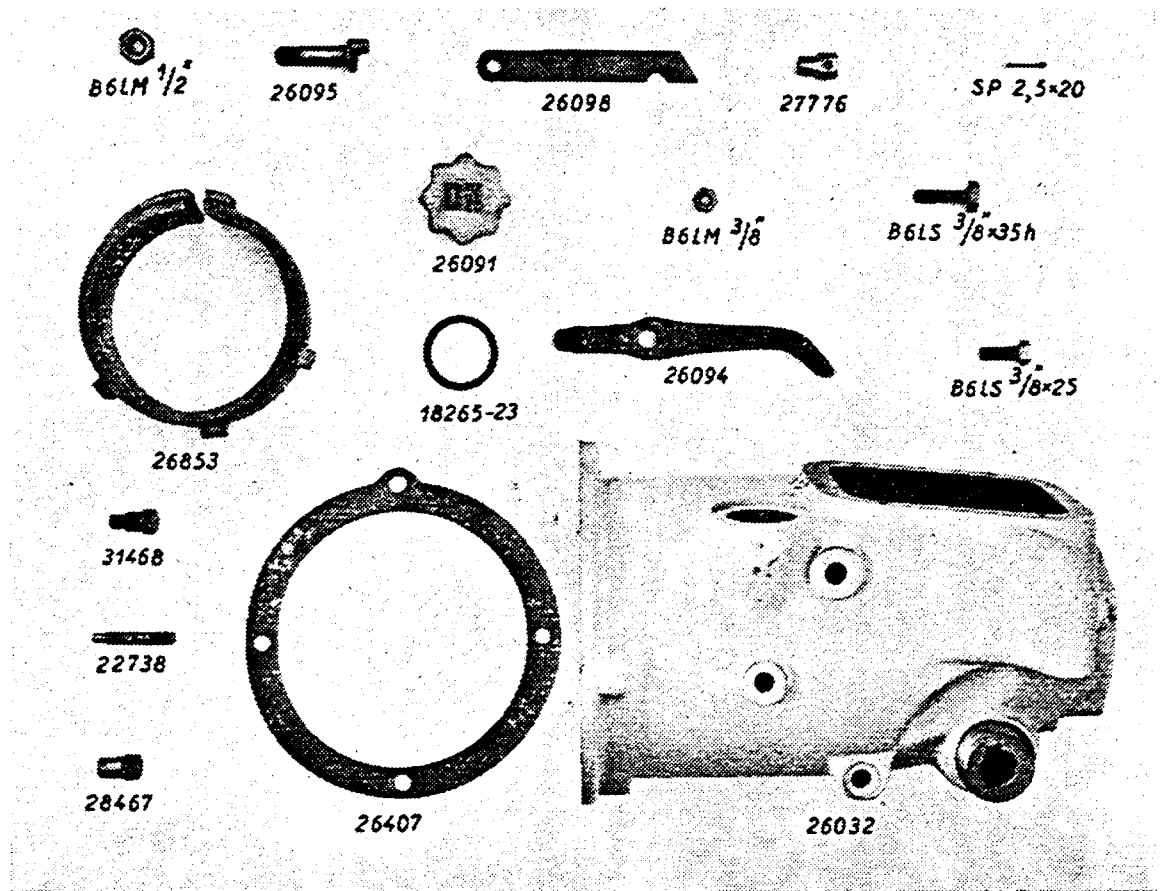

Backslagsdetaljer

Detalj nr	Benämning	Ant.	Kg
26032	Backslagskåpa	1	10,4
26091	Oljepåfyllningslock	1	0,27
18265-23	Bricka, fiber	1	—
*26853	Bromsband	1	1,55
*31468	Bult för bromsband	1	0,03
B6LS $\frac{3}{8}$ " \times 35h	Justerskruv, manövergaffel	1	0,03
B6LM $\frac{3}{8}$ "	Mutter	1	0,01
26094	Hävarm för bromsband	1	0,3
26095	Bult för hävarm	1	0,09
B6LM $\frac{1}{2}$ "	Mutter	1	0,02
26098	Spärr för friläge	1	0,11
SP-2,5 \times 20	Saxpinne	1	0,01
*22738	Justerskruv för bromsband	1	0,02
*28467	Låsmutter för justerskruv	1	0,03
27776	Avtappningsplugg	1	0,04
26407	Packning, kåpa — mellandel	1	—
B6LS $\frac{3}{8}$ " \times 25	Skruv, kåpa — mellandel	4	0,02

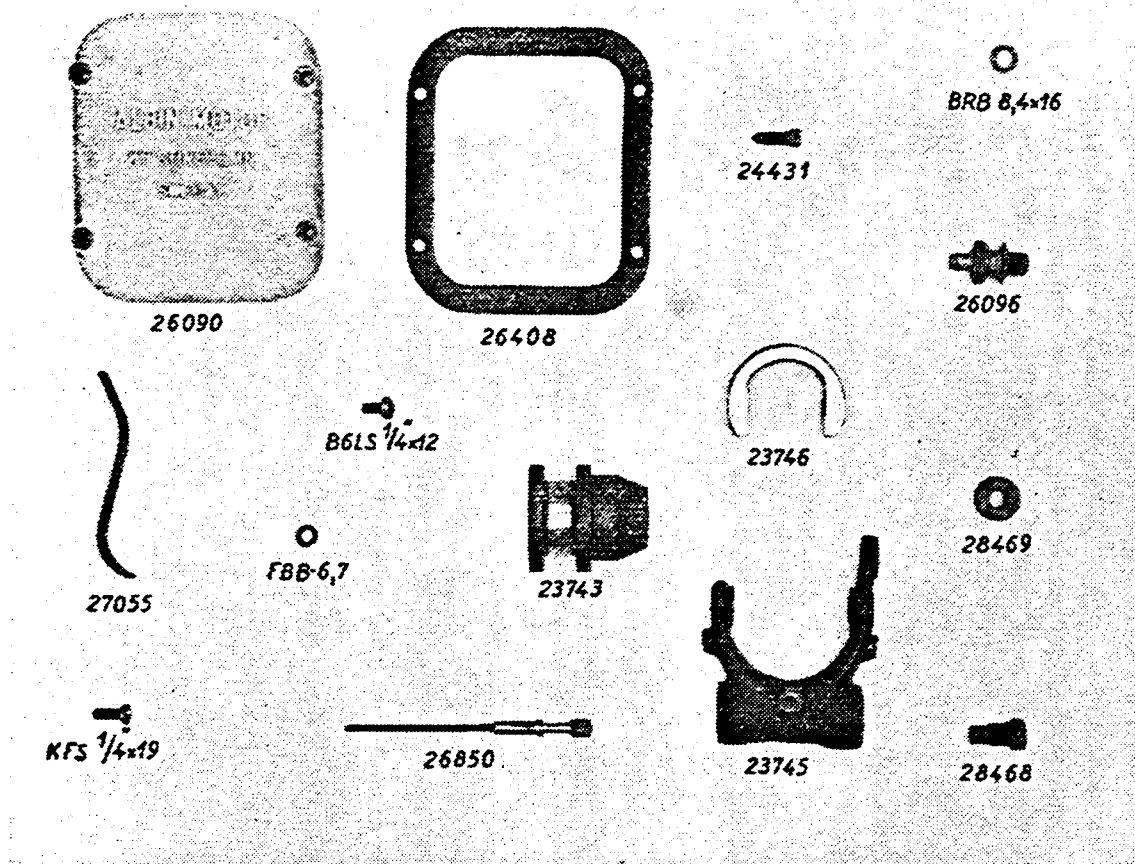

Backslagsdetaljer

Detalj nr	Benämning	Ant.	Kg
33075	Inspektionslucka, komplett	1	1,26
26090	Lucka	1	1,20
27055	Bladfjäder	1	0,04
B6LS 1/4" x 12	Skruv	1	0,01
FBB 6,5	Fjäderbricka	1	0,01
KFS 1/4" x 19	Skruv, kåpa — lucka	4	0,01
26408	Packning, kåpa — lucka	1	—
26850	Oljemätsticka (i backslagen)	1	0,05
*23743	Kopplingskona	1	0,55
33036	Manövergaffel, komplett	1	1,05
*23745	Manövergaffel	1	0,77
*23746	Sko i manövergaffel	1	0,15
*28468	Bult för sko	2	0,03
*28469	Rulle	1	0,03
26096	Bult för rulle	1	0,03
*BRB 8,4 x 16	Bricka	1	0,01
*24431	Stoppaskruv	1	0,01

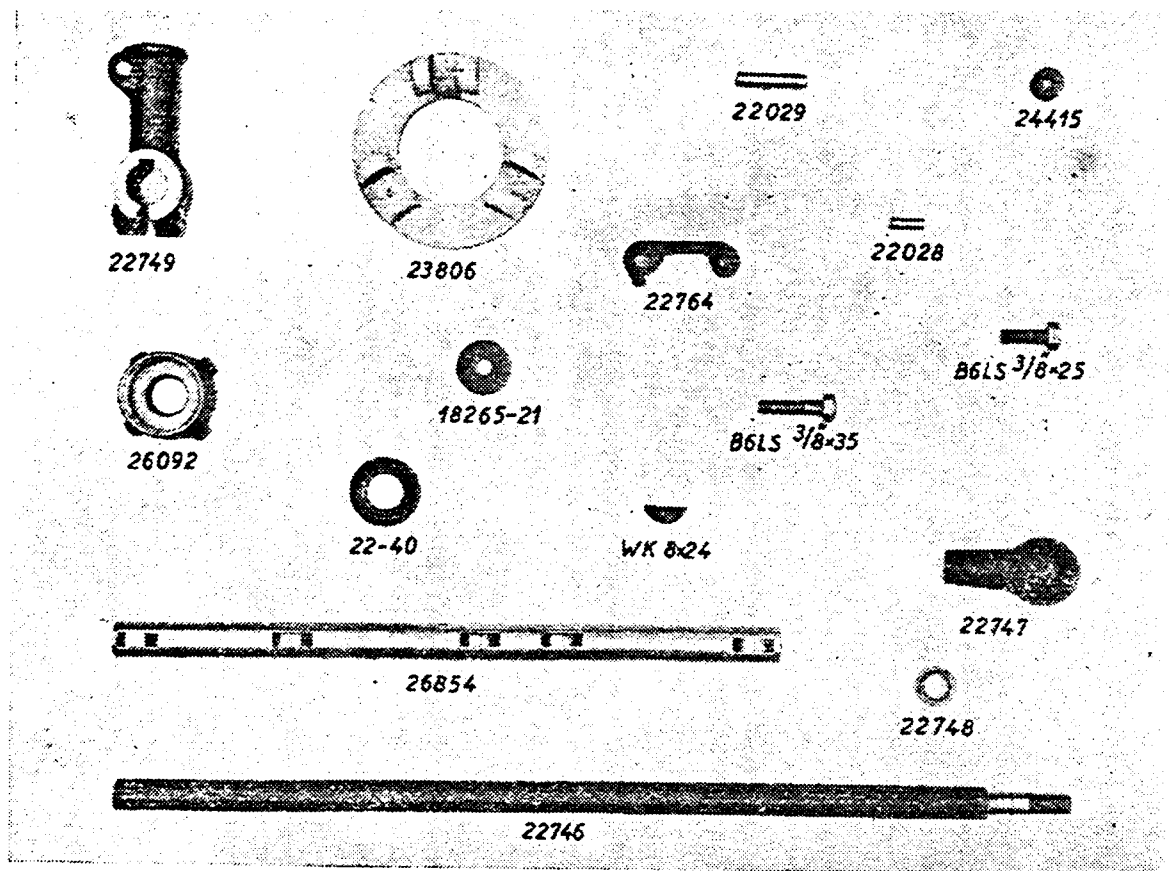

Backslagsdetaljer

Detalj nr	Benämning	Ant.	Kg
26854	Manöveraxel	1	1,07
*WK 8×24	Woodruffkil	3	0,02
29943	Hållare, komplett med tätningssring	2	0,21
26092	Hållare, levereras ej som reservdel ...	2	0,19
22-40	Tätningssring	2	0,02
18265-21	Bricka, fiber	2	—
*22746	Manöverspak	1	1,13
*22747	Handtag	1	0,06
*22748	Bricka	1	0,01
29939	Fäste, komplett, för manöverspak	1	0,45
22749	Fäste	1	0,40
*B6LS 3/8" × 35	Skruv	1	0,03
*B6LS 3/8" × 25	Skruv	1	0,02
*28390	Yttre lamell, komplett	1	0,86
*23806	Yttre lamell	1	0,50
*22029	Bult	3	0,02
*29941	Låshake, komplett	3	0,10
*22764	Låshake	3	0,08
*24415	Rulle	3	0,01
*22028	Bult för rulle	3	0,01

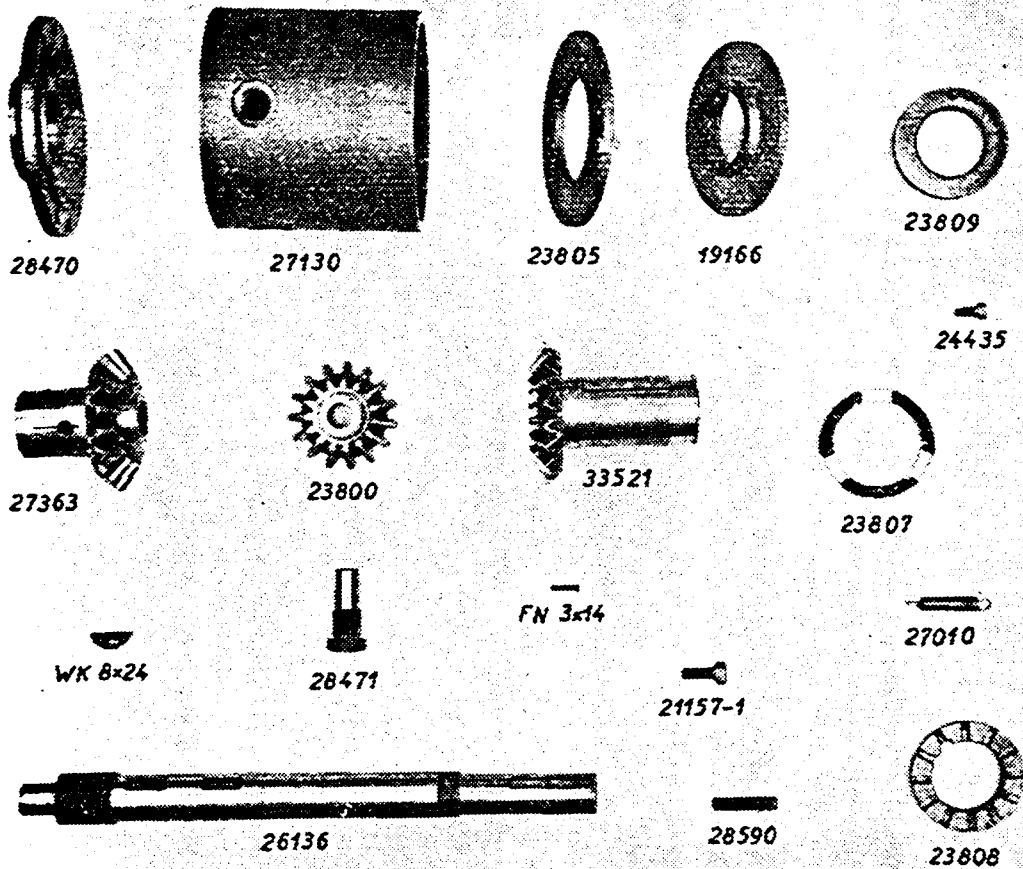

Backslagsdetaljer

Detalj nr	Benämning	Ant.	Kg
33076	Växelhushus, komplett	1	12,05
27130	Växelhushus	1	3,55
28470	Lock för växelhushus	1	0,84
*21157-1	Skruv, lock — växelhushus	6	0,01
28590	Kil för lamell	1	0,05
FN 3×14	Nit, för kil	2	0,01
*23800	Mellankugghjul	4	0,30
*28471	Bult för mellankugghjul	4	0,08
27363	Kugghjul för motoraxel	1	0,75
26136	Backslagsaxel	1	1,90
*WK 8×24	Woodruffkil	2	0,02
33521	Kugghjul, komplett, på backslagsaxel ...	1	0,74
*19166	Lamell fast på kugghjul	3	0,35
*23805	Lamell fast i växelhushus	2	0,32
*28390	Yttre lamell, komplett	1	0,86
*23807	Tryckring	1	0,09
23808	Låsbricka	1	0,11
*23809	Justermutter	1	0,15
*24435	Stoppskruv för justermutter	1	0,01
27010	Fjäder för låshake	3	0,01

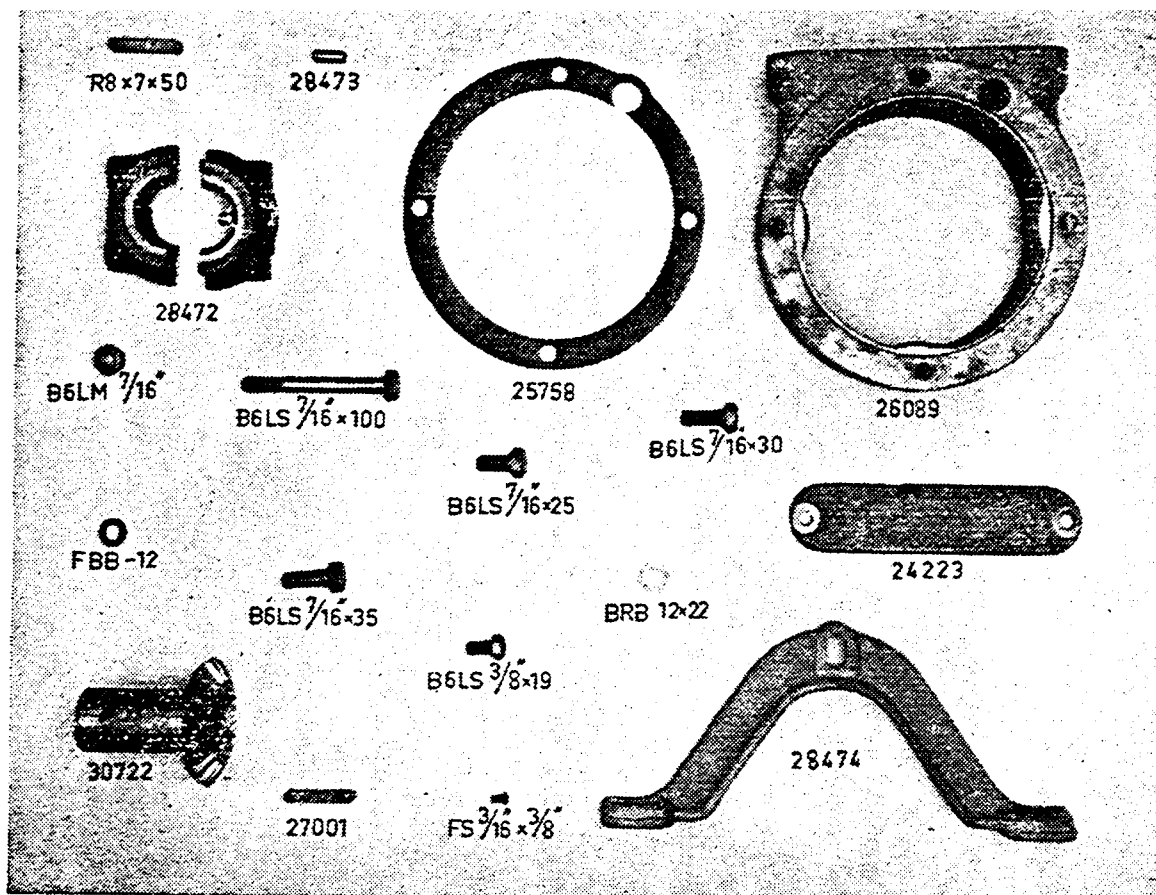

Backslagsdetaljer

Detalj nr	Benämning	Ant.	Kg
R8×7×50dr	Kil för kopplingshalva	1	0,03
*33186	Klämhylsa, komplett	1	1,09
*28472	Klämhylsa, 2 halvor	1	0,80
*28473	Dubb	1	0,09
*B6LS 7/16"×100	Skruv	2	0,08
*B6LM 7/16"	Mutter	2	0,01
*FBB 11,3	Fjäderbricka	2	0,01
*28474	Stöd för backslag	1	1,75
*B6LS 7/16"×30	Skruv för stöd	1	0,04
*BRB 12×22	Bricka	1	0,01
*FBB 11,3	Fjäderbricka	1	0,01
26089	Mellandel	1	4,00
25758	Packning, vevaxellager — mellandel	1	—
B6LS 7/16"×25	Skruv, lager — mellandel	1	0,04
FBB 11,3	Fjäderbricka	1	0,01
B6LS 7/16"×35	Skruv, lager — mellandel	3	0,05
33521	Kugghjul, komplett, på backslagsaxel ...	1	0,74
30722	Kugghjul på backslagsaxel	1	0,70
*27001	Kil för lamell	1	0,02
*FS 3/16"×3/8"	Skruv för kil	2	0,01
24223	Lock över kedjeöppning	1	0,41
25759	Packning (se sidan 49)	1	—
B6LS 3/8"×19	Skruv för lock	2	0,02

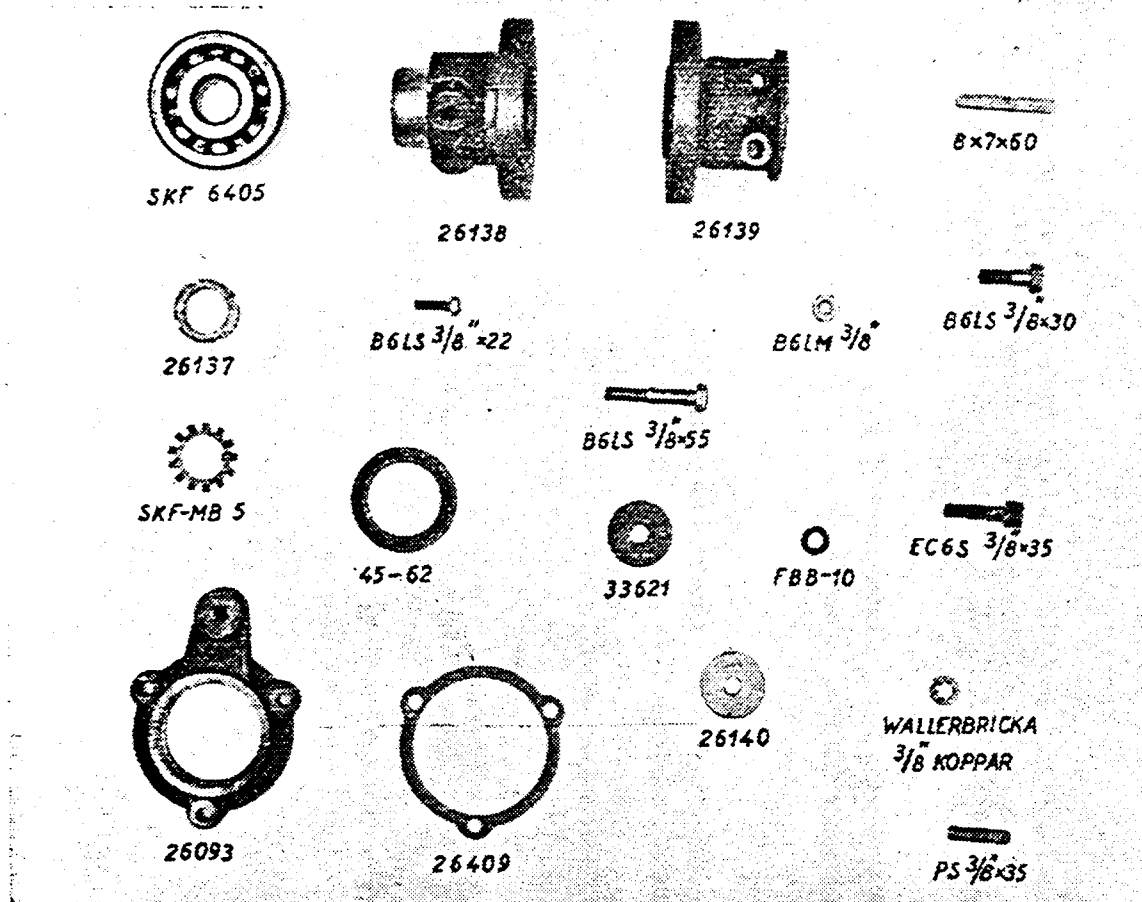

Backslagsdetaljer

Detalj nr	Benämning	Ant.	Kg
SKF 6405	Kullager	1	0,56
26137	Justermutter	1	0,05
SKF-MB 5	Låsbricka	1	0,01
26093	Lock över kullager	1	0,55
45-62	Tätningring	1	0,10
B6LS 3/8" x22	Skruv, kåpa — lock	3	0,01
26409	Packning, kåpa — lock	1	—
26138	Kopplingshalva, backslagsaxel	1	1,45
B6LS 3/8" x55	Skruv för hopklämning	1	0,04
B6LM 3/8"	Mutter	1	0,01
33621	Packning, koppling — bricka	1	—
26140	Bricka mot koppling	1	0,05
PS 3/8" x35	Pinnskruv	1	0,02
3/8" koppar	Låsbricka, Waller	1	0,01
B6LM 3/8"	Mutter	1	0,01
26139	Kopplingshalva, propelleraxel Ø 25	1	1,5
EC6S 3/8" x35	Skruv för hopklämning	2	0,03
B6LS 3/8" x30	Skruv för medbringare	4	0,02
FBB 9,7	Fjäderbricka	4	0,01
*R8x7x60dr	Kil	1	0,04

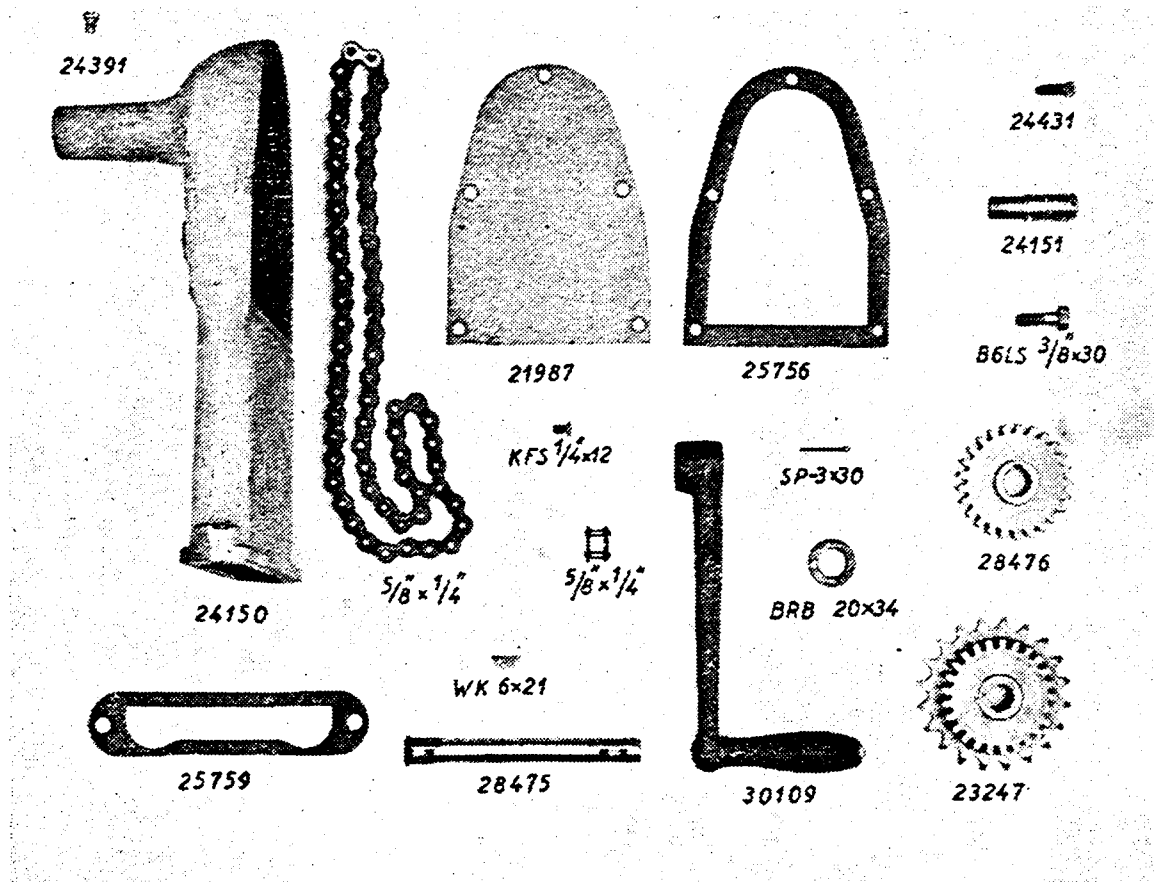

Backslagsdetaljer, kedjestart

Detalj nr	Benämning	Ant.	Kg
33187	Startblock, komplett	1	7,83
24150	Stativ	1	4,32
*24391	Smörjkopp	1	0,01
*21987	Lucka	1	0,53
*25756	Packning	1	—
*KFS 1/4" x 12	Skruv, stativ — lucka	5	0,01
*23247	Kugg- och kedjehjul	1	0,50
24151	Tapp	1	0,11
BRB 20 x 34	Bricka	1	0,02
SP 3 x 30	Saxpinne	1	0,01
*28475	Axel för startvev	1	0,33
*WK 6 x 21	Woodruffkil	2	0,02
*28476	Kuggghjul på axel	1	0,40
*30109	Startvev, komplett	1	0,77
*24431	Stoppskruv	1	0,01
*5/8" x 1/4"	Kedja, 61 länkar	1	0,73
*5/8" x 1/4"	Kedjelås	1	0,01
B6LS 3/8" x 35	Skruv, stativ — mellandel	2	0,03
25759	Packning, stativ — mellandel	1	—

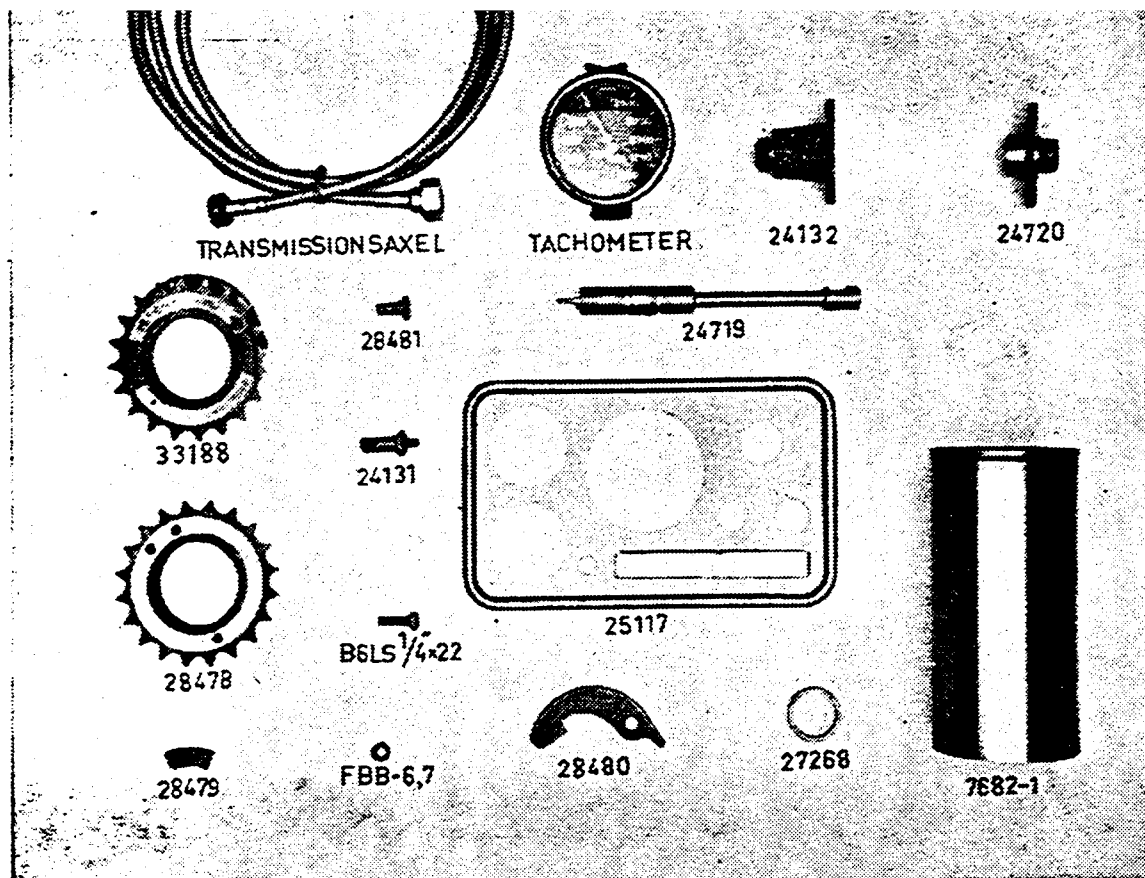

Kedjestart och speciella detaljer

Detalj nr	Benämning	Ant.	Kg
*33188	Nedre kedjehjul, komplett	1	0,47
*28478	Kedjehjul	1	0,30
*28479	Styrning	2	0,02
*B6LS 1/4" x 22	Skruv till kedjehjul	2	0,01
*FBB 6,5	Fjäderbricka	2	0,01
*28480	Spärrhake	1	0,07
*28481	Bult	1	0,02
Speciella detaljer			
* 7682-1	Cylinderfoder	2	1,15
*27268	Ventilsätesring, avgas	2	0,18
*35407	Tachometer, moturs sett mot tavlan, 0—2000 r/m utväxling 1:1	1	0,50
*35412	Transmissionsaxel, längd 3 meter	1	0,55
Tachometerdrivning			
24131	Drivtapp	1)	0,02
24132	Anslutning		
*24719	Drivaxel för magnet o. tachometer	2)3)	0,30
*24720	Lager med anslutning		
*25117	Instrumenttavla (med plats för tacho- meter)	1	0,30
	Övriga instrument se sidan 39		

1) Bensindrifft fr. o. m. motor nr 22729

2) Bensindrifft t. o. m. motor nr 22728

3) Fotogendrifft

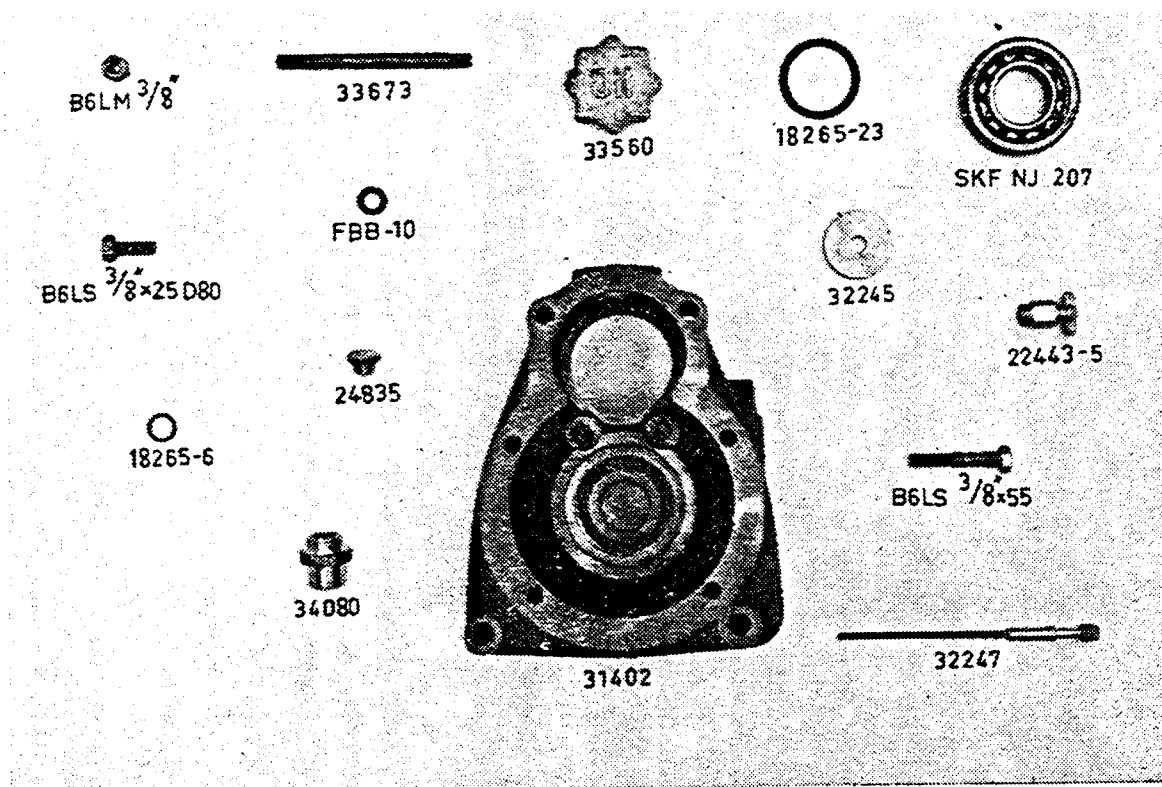

Reduceringsväxel

Detalj nr	Benämning	Ant.	Kg
31402	Växelhus	1	7,1
33673	Pinnskruv, kåpa — hus — lock	2	0,09
B6LM 3/8"	Mutter	2	0,01
B6LS 3/8" x 25 D80	Skruv, kåpa — hus	2	0,02
FBB 9,7	Fjäderbricka	2	0,01
22443-5	Avtappningskran	1	0,06
24835	Plugg, oljeavtappning	1	0,02
18265-6	Bricka för plugg	1	—
34080	Nippel, kylvatten	2	0,09
33560	Oljepåfyllningslock, komplett	1	0,21
18265-23	Packning	1	—
32247	Oljemätsticka, komplett	1	0,05
SKF NJ 207	Rullager på backslagsaxel	1	0,30
32245	Bricka mot lager	1	0,06
B6LS 3/8" x 55	Skruv	1	0,04
FBB 9,7	Fjäderbricka	1	0,01

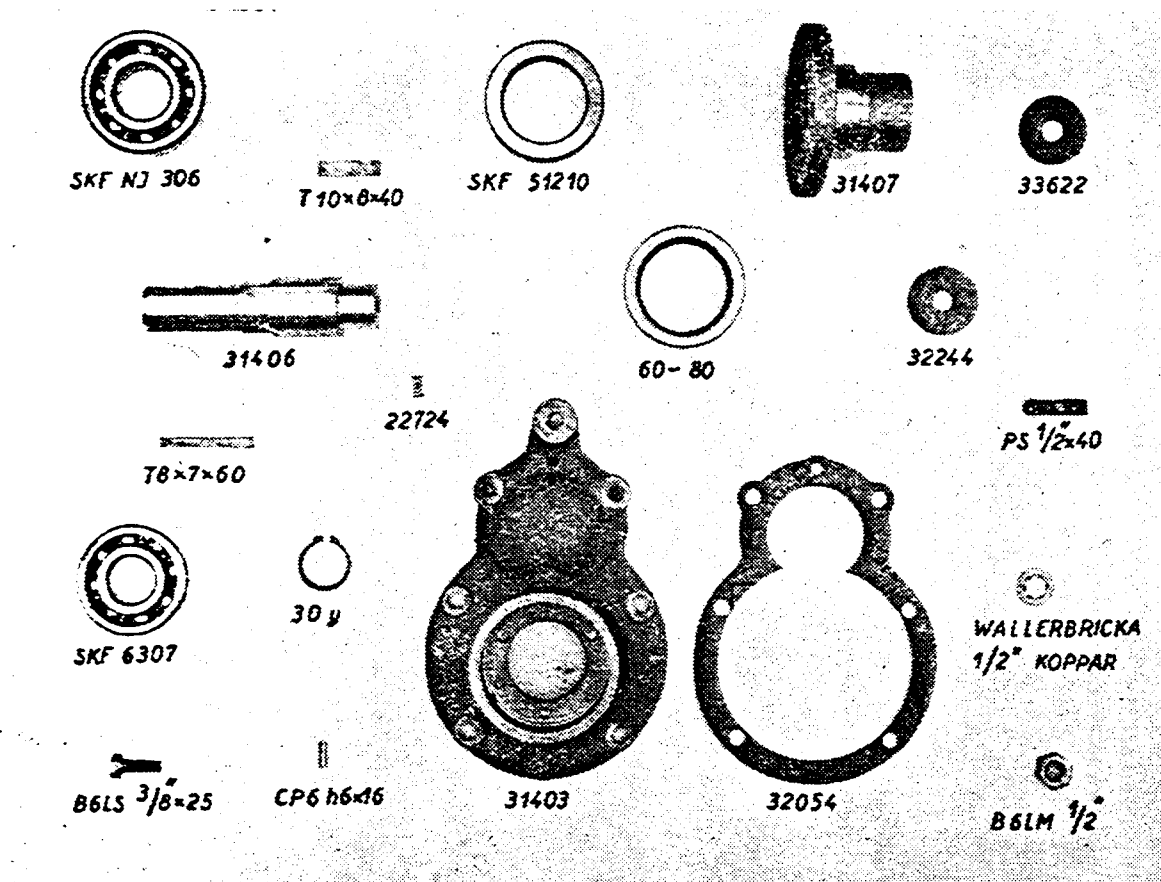

Reduceringsväxel

Detalj nr	Benämning	Ant.	Kg
31403	Lock för växelhuss	1	2,95
32054	Packning	1	—
B6LS 3/8"×25	Skruv	4	0,02
CP 6 h6×16	Styrstift	1	0,01
31406	Utgående axel	1	1,02
SKF NJ 306	Rullager	1	0,34
SgA 30	Spärring (30y)	1	0,01
T 10×8×40dr	Kil för kugghjul	1	0,02
SKF 6307	Kullager	1	0,46
SKF 51210	Axiallager	1	0,39
22724	Fjäder för axiallager	3	0,01
60-80	Tätningssring i lock	1	0,06
31407	Kopplingshalva	1	1,37
T 8×7×60dr	Kil	1	0,03
32244	Bricka mot koppling	1	0,07
33622	Packning, koppling — bricka	1	—
PS 1/2"×40	Pinnskruv	1	0,02
1/2" koppar	Låsbricka, Waller	1	0,01
B6LM 1/2"	Mutter	1	0,02

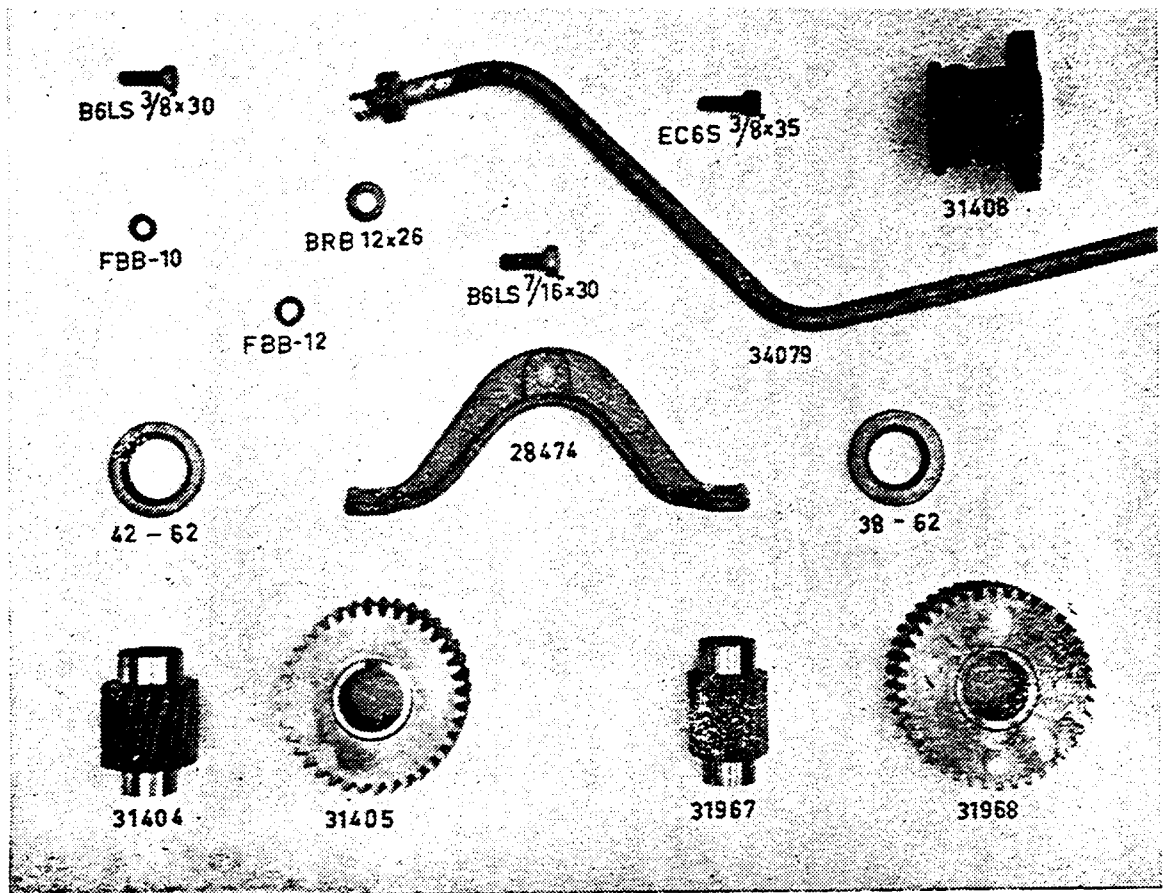

Reduceringsväxel

Detalj nr	Benämning	Ant.	Kg
28474	Stöd i lock	1	1,10
B6LS 7/16" x 30	Skruv	1	0,05
BRB 12x26	Bricka	1	0,01
FBB 11,3	Fjäderbricka	1	0,01
31408	Kopplingshalva, propelleraxel Ø 30	1	2,10
EC6S 3/8" x 35	Skruv för hopklämning	2	0,02
B6LS 3/8" x 30	Skruv för medbringare	4	0,02
FBB 9,7	Fjäderbricka	4	0,01
34079	Rör, komplett, kylvattenpump — hus för reduceringsväxel	1	0,90
	Utväxling 2:1		
31404	Kugghjul, backslagsaxel	1	1,00
42-62	Tätningring i växelhushus	1	0,05
31405	Kugghjul, utgående axel	1	3,00
	Utväxling 3:1		
31967	Kugghjul, backslagsaxel	1	0,80
38-62	Tätningring i växelhushus	1	0,05
31968	Kugghjul, utgående axel	1	3,25